

TRIO11 BE™

Handleiding / Руководство по эксплуатации /

使用手册 / 사용 설명서 / 取扱説明書 / دليل المستخدم

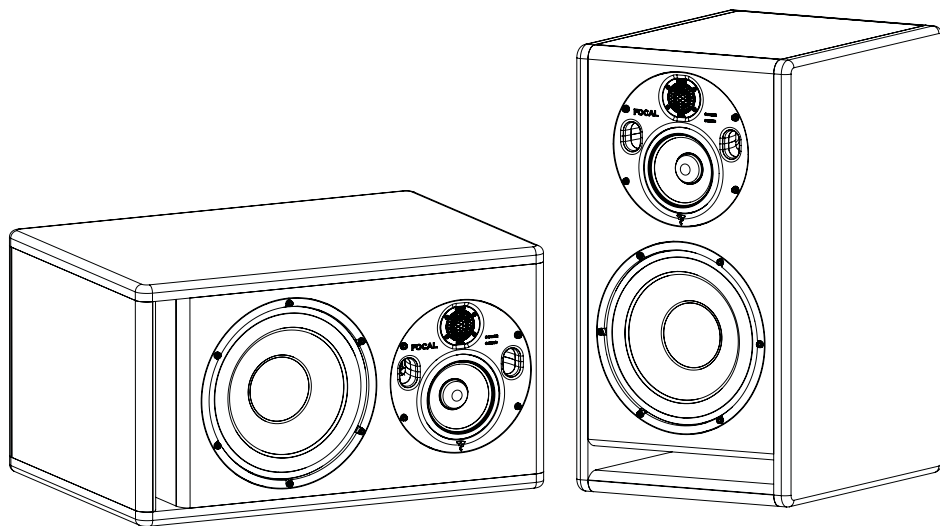

Nederlands : pagina 6

Русский : стр. 17

中文 : 第28页

한국어 : 39 페이지

日本語 : ページ 50

العربية : الصفحة 61

TRIO11 BE™

Beryllium

3

NE De Trio11 Be-speakers hebben een geïntegreerde tweeter met omgekeerde koepel in zuiver beryllium die de bandbreedte bij 40 kHz kan uitbreiden. In vaste vorm is dit materiaal niet gevaarlijk. Het is door de aard van het materiaal echter belangrijk dat u een aantal veiligheidsmaatregelen neemt om onnodig risico te voorkomen:

- De berylliumkoepel mag nooit in aanraking komen met schuurmiddel.
- Als de berylliumkoepel is beschadigd, moet deze zo snel mogelijk weer worden afgedekt. Zorg ervoor dat het gehele oppervlak van de koepel is bedekt met de meegeleverde beschermende tape. U vindt deze tape in de plastic zak waarin de handleiding voor de tweeter met omgekeerde koepel in zuiver beryllium is geleverd. Neem contact op met de reseller om de tweeter te demonteren en te laten vervangen door een erkend servicepunt van de distributeur.

- Als de koepel gebarsten is, moeten eventuele berylliumdeeltjes zorgvuldig worden verzameld met plakband en in een hermetisch gesloten plastic zak worden verzameld, waarna deze zak samen met de speaker naar de reseller moet worden opgestuurd.

Raadpleeg de gebruikershandleiding in de verpakking voor meer informatie.

U kunt ook rechtstreeks contact met ons opnemen en uw vragen naar het volgende e-mailadres sturen:

beryllium@focal.com

R В комплект поставки акустической системы Trio11 Be входит твитер с инвертированным куполом из чистого бериллия, обеспечивающий расширение диапазона частот до 40 кГц. В твердой форме этот материал безвреден. Тем не менее во избежание ненужных рисков следует соблюдать некоторые меры предосторожности.

- Не допускается контакт бериллиевого твитера с абразивным материалом.
- В случае повреждения бериллиевого твитера следует незамедлительно обмотать его поверхность защитной клейкой лентой, включенной в комплект поставки. Лента находится в пластиковом пакете вместе с инструкцией к твитеру с инвертированным куполом из чистого бериллия. Обратитесь к дистрибьютору для демонтажа и замены твитера квалифицированным сервисным центром.
- В случае повреждения купола следует тщательно собрать все частицы бериллия с помощью клейкой ленты и поместить в герметичный пластиковый пакет, который должен быть передан дистрибьютору вместе с акустическим устройством.

Для получения дополнительной информации см. руководство по технике безопасности, включенное в комплект поставки.

Вопросы также могут направляться производителю по следующему адресу:

beryllium@focal.com

CN Trio11 Be采用纯铍倒圆顶高音单元，可将频段扩展到40kHz以上。这种材料在固体形式时是无害的。然而，由于其性质，必须采取相应预防措施，以避免遭受不必要的风险：

- 铍圆顶绝不可接触任何研磨材料。
- 如果铍圆顶出现任何形式的损坏，应尽快使用随附的胶带将其表面整体覆盖。胶带位于装有纯铍倒圆顶高音单元说明书的塑料袋中。敬请联络经销商，由经销商拆卸并更换高音单元。
- 如果圆顶破损，应使用胶带小心收集所有可能泄露的铍颗粒，并将其放入密封的塑料袋中，并同音箱一起交给经销商。

了解更多信息，请参阅包装中的预防措施手册。

您也可以直接致信以下地址向我们提出问题：

beryllium@focal.com

TRIO11 BE™

Beryllium

4

- J** Trio11 Beには、40 kHz以上の帯域幅を広げることが可能な純ベリリウム製のインバーテッド・ドームツイーターが使用されています。固形状態では、この資材に害はありません。しかしながらその性質上、不要なリスクにさらされることのないよう配慮すべき点がございます：
- ・ ベリリウム製ドームと研磨剤を接触させることは絶対にしないでください。
 - ・ ベリリウム製ドームが破損した場合、その形状に関わらず、付属の保護テープで破損面全体を直ちに覆う必要がございます。純ベリリウム製インバーテッド・ドームツイーターの説明書が収められたビニール袋に、テープも同封されています。その際販売店へ連絡し、その専門部署でツイーターの分解と交換を行なってください。
 - ・ ドームが割れた場合、ベリリウムの微粒子を粘着テープで入念に回収した後、ビニール袋に密閉した状態で入れ、スピーカーとともに販売店へ返送してください。
- 詳細はパッケージに付属された使用上の注意を参照してください。
以下のアドレスまで直接質問していただくことも可能です：
beryllium@focal.com

- KR** Trio11 Be에는 대역폭을 40kHz 이상으로 확장하는 기능이 있는 역돔 트위터가 장착되어 있습니다. 고체 상태에서 이 재료는 위험성이 없습니다. 어떠한 경우이든 주의를 기울여 다음과 같은 불필요한 위험에 노출되는 경우를 피해야 합니다：
- ・ 베릴륨 돔은 절대로 연마제와 접촉해서는 안 됩니다.
 - ・ 베릴륨 돔이 어떤 형태로든 손상되는 경우, 가능한 빨리 제공된 보호 접착 테이프로 모든 표면을 덮어야 합니다. 이 보호 접착 테이프는 순베릴륨 역돔 트위터용 설명서가 포함되어 있는 비밀 주머니 안에 들어 있습니다. 판매업체에 연락하여 업체의 담당 서비스 부서에서 트위터를 분리하여 교체하도록 요청하십시오.
 - ・ 돔이 파손된 경우, 그에 의해 발생한 베릴륨 입자는 접착 리본을 이용하여 조심해서 모으고 완전 밀폐한 비닐봉투에 넣어 스피커와 함께 판매자에게 보내십시오.
- 보다 자세한 정보는 포장 내의 사용시 주의사항을 참조하십시오.
또한 궁금한 점은 다음 주소로 직접 질문하실 수 있습니다：
beryllium@focal.com

- AR** تُستخدم مكبرات الصوت Be Trio11 مكبراً عالي التردد ذا قبة مقلوّبة من البريليوم الخالص، يستطيع تمديد نطاق التردد إلى أكثر من 40 كيلوهرتز. هذه الخامة في شكلها الصلب غير ضارة. إلا أنه، بسبب طبيعتها، لا بد من اتخاذ بعض الاحتياطات لعدم التعرض لمخاطر لا فائدة منها:
- لا يجب أبداً أن تكون قبة البريليوم على اتصال بمادة ساحجة.
 - إذا تضررت قبة البريليوم بأي شكل من الأشكال، من الضروري أن يتم تغطية كل سطحها في أقرب وقت ممكن بالشريط اللاصق الواقي المباع. سوف تجده في الكيس البلاستيكي الذي يحتوي على الدليل المخصص للمكبر عالي التردد ذي القبة المقلوّبة من البريليوم الخالص. اتصل ببنائ التجزئة لتفكيك مكبر الصوت عالي التردد واستبداله من قبل قسم الخدمات المختص لدى الموزع.
 - إذا انكسرت القبة، فيجب جمع أي جزيئات بريليوم بعناية باستخدام شريط لاصق تم وضعها في كيس بلاستيكي مغلق بإحكام ويتم إرساله للوكيل في نفس وقت إرسال مكبر الصوت.
- لمزيد من المعلومات، برجاء الرجوع إلى دليل احتياطات الاستخدام الموجود في العبوة.
يمكنك أيضاً طرح أسئلة مباشرة على العنوان التالي:
beryllium@focal.com

TRIO11 BE™

Introduction

5

NE Bedankt dat u hebt gekozen voor speakers van Focal, waarmee u deel uitmaakt van onze filosofie van "Listen Beyond". Deze high-tech speakers bevatten de nieuwste Focal-innovaties op het gebied van luidsprekerontwerp voor in studio's en audioprofessionals. Neem de instructies in deze handleiding grondig door om volop te kunnen genieten van hun vermogen. Bewaar de handleiding daarom zorgvuldig voor later gebruik.

RU Благодарим за выбор акустической системы Focal и за поддержку нашей философии Listen Beyond. В основе производства этой высокотехнологичной акустической системы лежат новейшие разработки компании Focal в области студийных и профессиональных громкоговорителей. Для того чтобы в полной мере использовать все возможности изделия, ознакомьтесь с настоящей инструкцией и сохраните ее для использования в будущем.

CN 祝贺和感谢您购买法国 Trio11 Be 扬声器。我们很高兴能与您分享我们的理念：「Listen Beyond」。这些高科技扬声器，受益于 Focal 最近为专业工作室和音频专业用户在扬声器单元设计上的改进。为了能享受产品的最佳表现，我们建议您阅读本用户手册，并妥善保存以便您随时参考。

KR Focal 스피커를 구입해주셔서 감사합니다. 우리의 철학인 "Listen Beyond"를 공유하게 되어서 기쁘게 생각합니다.
본 제품은 뛰어난 성능과 디자인 면에서 Focal의 최신 기술을 사용해 개발했습니다. 본 제품을 최대한 즐길 수 있게, 설명서를 읽어주시고 후에 참조할 수 있도록 보관해 주십시오.





J この度は、フォーカススピーカーをお買い上げいただき、有り難うございます。"Listen Beyond"という私たちの哲学を共有していただけたことに感謝申し上げます。
最高のパフォーマンスで楽しんでいただくために、同梱のユーザーマニュアルを良くお読みください。また、後々参照していただけるようにマニュアルを大切に保管されることをおすすめいたします。

AR تيلع هذه توصلا تاربيكم مضت «Listen Beyond» فسرلف انتكواشم يلوع Focal توصلا تاربيكم رايتخا يلع لوكشون يف نيلم اعلاو تاووي دوتس الل قصص حملما توصلا تاربيكم ميمصت صخي اميف Focal فطرش نم تاني سحتلا شدحاً هي نقتلا مٲ، بي تفللا اذه يف فدر اولما تاميل عتلا ةه ارقب لك حصنن ان اف، توصلا تاربيكم اءا لك نم ةدافتسالا لج نم، توصلا لاجم الـتبقستم هيلا عو جردلا لج نم ةي ان عب مٲ ظافت حالـا

LEZEN VOOR GEBRUIK!

BELANGRIJKE VEILIGHEIDSINSTRUCTIES!



	<p style="text-align: center;">CAUTION RISK OF ELECTRIC SHOCK DO NOT OPEN</p>	
<p>De pijl in de vorm van een bliksemschicht in de gelijkzijdige driehoek wordt gebruikt om de gebruiker te waarschuwen voor de aanwezigheid van spanning in het apparaat die een elektrische schok kan veroorzaken.</p>	<p>Let op: Verwijder de kap (of achterkant) van het apparaat niet om het risico op elektrische schokken te voorkomen. De gebruiker dient geen enkel onderdeel van het apparaat te vervangen. Neem contact op met een gekwalificeerde partij voor onderhoud of reparaties.</p>	<p>Het uitroepteken in een gelijkzijdige driehoek wordt gebruikt om de gebruiker te laten weten dat er belangrijke instructies volgen in de handleiding over het gebruik en onderhoud van het apparaat.</p>
<p>1. Lees deze instructies goed door. 2. Bewaar deze instructies goed. 3. Neem de waarschuwingen ter harte. 4. Volg alle instructies zorgvuldig op. 5. Risico op elektrische schokken. Niet openen. Niet blootstellen aan water of vocht. 6. Uitsluitend reinigen met een droge doek. 7. Voorkom dat de ventilatieopeningen worden geblokkeerd. Gebruik de instructies van de fabrikant om het apparaat te installeren. Houd minimaal 5 cm ruimte vrij rondom het apparaat ten behoeve van de ventilatie. 8. Plaats het apparaat niet in de buurt van een warmtebron zoals een verwarming, kookstel, andere warmtebron of ander apparaat (waaronder versterkers) die warmte afgeven. 9. Volg de veiligheidsinstructies voor het netsnoer op. Dit product valt binnen categorie 1. Sluit het apparaat alleen aan op een stopcontact met een geaarde aansluiting met de meegeleverde stekker. Het apparaat moet worden aangesloten op een geaard stopcontact. 10. Zorg ervoor dat er niet op het snoer kan worden getrapt en dat het niet kan worden geplet of bekned kan raken. Let in het bijzonder op de voedingskabel en de verbinding van het snoer met het apparaat. 11. Gebruik alleen de door de fabrikant aanbevolen accessoires. 12. Gebruik alleen door de fabrikant aanbevolen onderhoudsmiddelen, standaarden, statieven, beugels of tafels die met het apparaat worden verkocht. Wanneer u een wagen gebruikt, wees dan extra voorzichtig bij het verplaatsen van de wagen-/apparaatcombinatie om te voorkomen dat u verwond raakt doordat het geheel omvalt. 13. Haal de stekker van het apparaat uit het stopcontact bij onweer of als u het apparaat gedurende langere tijd niet gebruikt.</p> 	<p>14. Alle soorten onderhoud moeten worden uitgevoerd door een gekwalificeerde partij. Onderhoud is noodzakelijk als het apparaat schade heeft opgelopen, in welke vorm dan ook, wanneer de kabel of het netsnoer zijn beschadigd, als het apparaat is blootgesteld aan vloeistoffen, regen of vocht, als het apparaat slecht functioneert of als het ondersteboven heeft gestaan 15. Dit product mag alleen worden aangesloten op het type voedingsbron dat is aangegeven op het etiket op het apparaat. Als u niet weet welk type voedingsbron uw elektrische installatie bevat, kunt u de verkoper van uw product of uw energieleverancier raadplegen. Raadpleeg de gebruikershandleiding voor meer informatie over producten die moeten worden gebruikt met een batterij of andere voedingsbron. 16. Gebruik het apparaat niet in een tropisch klimaat. 17. Gebruik het apparaat niet op meer dan 2000 meter hoogte. 18. Overbelast stopcontacten, verlengsnoeren of verdeelstekkers niet. Dit kan leiden tot brand of elektrische schokken. 19. Steek nooit objecten in de ventilatieopeningen van het apparaat. Deze kunnen onderdelen die onder hoge spanning staan raken en hierdoor voor kortsluiting, brand of een elektrische schok zorgen. Giet nooit vloeistoffen over het apparaat. 20. Probeer dit apparaat niet zelf te repareren. Wanneer u het opent, kunt u worden blootgesteld aan gevaarlijke elektrische spanning of andere risico's. Neem contact op met een gekwalificeerde partij voor alle soorten onderhoud.</p>	<p>21. Wanneer er onderdelen moeten worden vervangen, zorg er dan voor dat de onderhoudsmonteur de onderdelen gebruikt die zijn voorgeschreven door de fabrikant of onderdelen met exact dezelfde kenmerken als de oorspronkelijke onderdelen. Onderdelen met andere eigenschappen kunnen brand, elektrische schokken of andere risico's veroorzaken. 22. Vraag de onderhoudsmonteur nadat hij het apparaat heeft onderhouden of gerepareerd om het te testen of het product veilig functioneert. 23. Het apparaat mag alleen worden gemonteerd aan een muur of het plafond als de fabrikant dit aangeeft. 24. De On/Off-schakelaar die zich aan de achterzijde van het product bevindt, wordt gebruikt om de stroom in of uit te schakelen. Hiermee bepaalt u of er stroom op het apparaat staat. De gebruiker moet dus altijd bij deze knop kunnen. 25. Zet uw speakers niet gedurende langere tijd op een hoog volume om eventuele gehoorschade te voorkomen. Als u gedurende langere tijd naar de speakers op hoog volume luistert, kan dit uw oren beschadigen en gehoorproblemen veroorzaken (tijdelijke of permanente doofheid, oorsuizen, tinnitus, hyperacusis). Wanneer u uw oren langer dan een uur blootstelt aan hard geluid (meer dan 85 dB) kan uw gehoor permanent worden beschadigd.</p>  <p>(CEI 60417-6044)</p>

TRIO11 BE™

Gebruikershandleiding

Nederlands

Voor garantie validatie Focal -JMIab,
Het is nu mogelijk om het product online te registreren: www.focal.com/warranty



Garantievoorwaarden

Neem contact op met uw verkoper als er zich problemen voordoen.

De Franse garantietermijn voor alle producten van Focal is 2 jaar vanaf de aankoopdatum en niet overdraagbaar in geval van wederverkoop. In geval van defecte materialen moet u deze op eigen kosten en in de originele verpakking naar de verkoper retourneren. Uw leverancier zal het product analyseren en de aard van het defect bepalen. Als het product nog onder garantie is, wordt het materiaal portvrij terugbezorgd of vervangen. Indien de garantie verlopen is, zal u een offerte voor de reparatie ontvangen.

De garantie geldt niet voor schade als gevolg van verkeerd gebruik of verkeerde aansluiting (bijvoorbeeld verbrande mobiele spoelen ...).

Buiten Frankrijk valt het materiaal van Focal onder een lokale garantie op basis van voorwaarden bepaald door de officiële Focal-JMIab-verdeler van het respectievelijke land. Deze voorwaarden zijn altijd in overeenstemming met de geldende wetgeving van dat land.

Inhoud van verpakking

Een speaker wordt (naast deze gebruiksaanwijzing) geleverd met de volgende items:

- **1 netsnoer**
- **4 rubberen voetjes**
- **1 inbussleutel nr. 4**
- **1 garantiekaart**
- **2 beschermingsroosters**

Controleer of alle inhoud aanwezig is en haal alle accessoires uit de verpakking. Om te voorkomen dat de items bij het uitpakken beschadigd raken, volgt u de volgende stappen: open de flappen van de verpakking volledig. Vouw ze tegen de zijkanten. Verwijder de bovenste bescherming. Til de speaker voorzichtig uit de verpakking. Controleer of de verpakking geen schade vertoont. Indien dit wel het geval is, neem dan contact op met de vervoerder en de leverancier. Het is belangrijk dat de verpakking in goede staat wordt bewaard voor eventueel toekomstig gebruik.

Aanbevelingen

Benadrukt dient te worden dat uw apparaten een hoge geluidsdruk kunnen genereren, met name in de 5.1-configuratie. Wanneer het vervormingsniveau laag is en de gebruiker niet moe is, is het niet altijd voor de hand liggend om de werkelijke geluidsdruk te realiseren. Blootstelling aan een hoog geluidsniveau gedurende een bepaalde periode kan leiden tot onherstelbaar gehoorverlies.

TRIO11 BE™

Gebruikershandleiding

Snel van start:

1. Controleer voordat u iets doet of de speakers en de audiobron (console, ...) uitgeschakeld zijn en of alle instellingen aan de achterkant van de speakers in de 0-stand staan.
2. Verbind het audiosignaal van de bron met de speakers via de XLR-ingang.
3. Controleer of de geselecteerde gebruiksspanning correct is, afhankelijk van de gekozen voedingsspanning. Controleer (en indien nodig vervang) ook de zekering, waarbij de stroomsterkte afhankelijk is van de bedrijfsspanning (zie kenmerken van de zekering in de specificatietabel). De monitor moet worden geaard met behulp van het meegeleverde netsnoer. Raadpleeg pagina 28 voor meer informatie.
4. Schakel de audiobron aan en controleer of de uitgang waarmee de audiobron op de speakers is aangesloten staat ingesteld op ∞ of een zeer laag niveau.
5. Schakel de speakers aan. De speakers staan nu in de standby-modus.
6. Verhoog het niveau van de audiobron totdat de speakers het signaal detecteren, zodat het automatisch overschakelt naar de modus 'Aan'.



Nadat de luidsprekers zijn aangezet en nadat de standby-modus automatisch is geactiveerd, schakelt het detectiesysteem voor audiosignalen in de speaker na enkele seconden automatisch over van de modus 'Standby' naar de modus 'Aan'. De automatische standby-modus kan ook worden uitgeschakeld (zie pagina 29 voor meer informatie over deze functie).

7. Wanneer uw opname-, mix- of mastering-sessie klaar is, raden we u aan de apparaten in de volgende volgorde uit te schakelen:
 - a. Speakers uitschakelen
 - b. Audiobronnen uitschakelen

Trio11 Be

De Trio11 Be-speaker is een professionele, op afstand te regelen speaker met twee monitors in dezelfde kast. Trio11 Be bestaat uit een 10" subwoofer met 'W'-sandwichmembraan, een 5" woofer met 'W'-sandwichmembraan en een 1" tweeter met omgekeerde koepel in zuiver beryllium met een rooster. Dit rooster is bedoeld om de tweeter te beschermen. De geluidstuning van de Trio11 Be is uitgevoerd met het rooster op de tweeter. Om de beste prestaties van de Trio11 Be-speaker te waarborgen en voor de beste bescherming, mag het rooster niet worden verwijderd.

In driewegmodus biedt de speaker een frequentierespons van 30 Hz tot 40 kHz (+/- 3 dB) en 40 Hz tot 20 kHz (+/- 1 dB). De tweede monitor is een tweewegmonitor (alleen de 5" woofer en de tweeter zijn actief). De monitor biedt een frequentierespons van 90 Hz tot 20 kHz (+/- 3 dB) en is zeer handig voor het controleren van de overdrachtskwaliteit van de mix die wordt uitgevoerd op systemen met een beperkte frequentierespons in de bas. Deze functie is te gebruiken via een voetpedaal met schakelaar (zie pagina 28).

De monitor Trio11 Be beschikt over 3 interne versterkers:

- 1 x 300 W voor de 10" subwoofer
- 1 x 150 W voor de 5" subwoofer
- 1 x 100 W voor de 1" tweeter

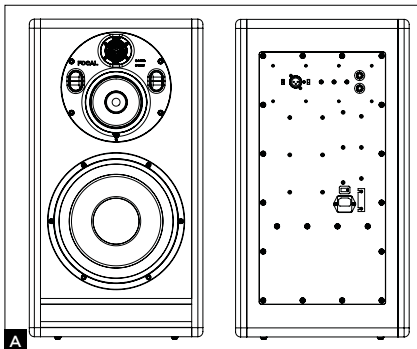

TRIO11 BE™

Gebruikershandleiding

9

Installatie



Netsnoer

De producten moeten worden geaard met behulp van het netsnoer.

Positionering

De Trio11 Be-speakers zijn op afstand bedienbaar en moeten op een afstand van 1,5 tot 4 meter van de luisteraar worden geplaatst, in de richting van de luisteraar. Ze kunnen perfect boven een mengpaneel of op geschikte standaard worden geplaatst. In alle gevallen wordt aanbevolen de tweeter relatief dichtbij de oren van de luisteraar te plaatsen.

Plaatsing van de rubberen noppen

De Trio11 Be-monitors worden geleverd met vier rubberen voetjes, waarmee luidspreker zonder steun kan staan (console, standaard, ...). Aangeraden wordt de voetjes zo ver mogelijk uit elkaar te plaatsen, in overeenstemming met de vorige steun (**fig. B**).

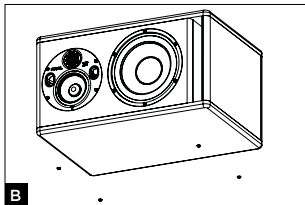

Plaatsing van het plaatje voor de middentonen/tweeter

Het plaatje voor de middentonen/tweeter van de Trio11 Be-monitorkan in stappen van 90°, 360° worden gedraaid. Hiermee kan de configuratie van de monitor, afhankelijk van de ruimte en de installatievereisten, worden geoptimaliseerd.

Procedure voor het plaatsen van het plaatsje voor de middentonen/tweeter

1. Verwijder de vier schroeven met een inbussleutel nr. 4 (**fig. C**).
2. Trek het plaatje ongeveer 10 cm schuin (**fig. D**).
3. Draai met behulp van de ventilatieopeningen het plaatje in de gewenste positie. Controleer of de inzetstukken van de bevestigingen dezelfde positie als de gaten op het plaatje hebben, zodat de schroeven, plaat en inzetstukken allemaal op één lijn liggen (**fig. E**).
4. Voor een goede plaatsing van de hoorn, dient de volgende drie punten in acht te nemen:
 - 4.1. Positioneer de hoorn. Plaats de vier schroeven en draai ze met de hand aan met een kruiskopschroevendraaier, zoals te zien is in het schema hiernaast (**fig. F**).
 - 4.2. Draai de schroeven aan. Gebruik de elektrische schroevendraaier op gemiddelde kracht.
 - 4.3. Draai de schroeven opnieuw aan. Gebruik de elektrische schroevendraaier op volle kracht. Controleer of de schroeven goed vastzitten.
5. De monitor is nu klaar voor gebruik.

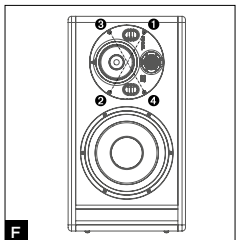
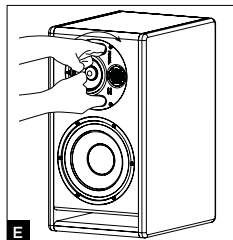
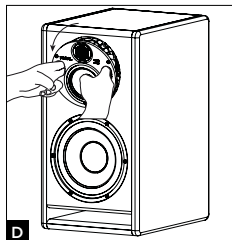
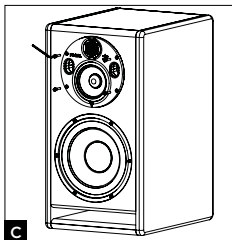

TRIO11 BE™

Gebruikershandleiding

10

Stereo-positionering

We raden u aan de luidsprekers zo te plaatsen dat een gelijkzijdige driehoek ontstaat. Hierbij is één hoek de luisterpositie, één hoek de rechterspeaker en één hoek de linkerspeaker (**fig. G**). De tweeter met omgekeerde koepel in zuiver beryllium heeft als grote voordeel dat hij een zeer lage richtingsgevoeligheid heeft. Voor gebruik met luisterafstand van 1,5 m wordt het aanbevolen om het stereobeeld te vergroten door de monitoren op een afstand van 1,8 tot 2 m (afstands tweeter tot tweeter) van elkaar te plaatsen voor een nauwkeurige werking.

Plaats de tweeters indien nodig buiten om de breedte van het stereobeeld te bevorderen.

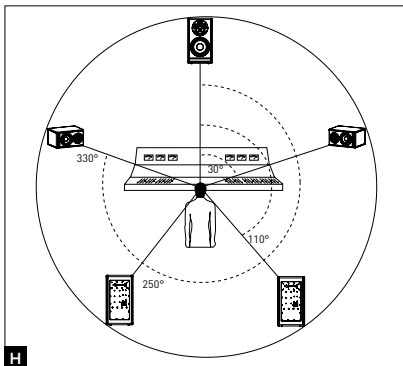
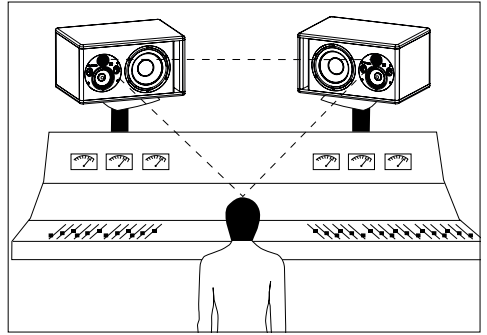
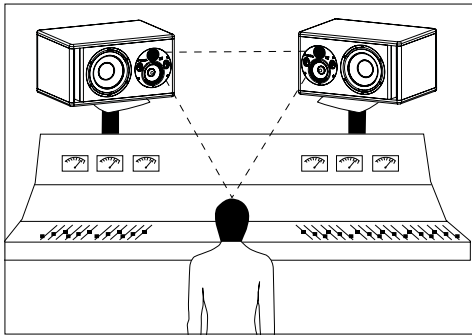
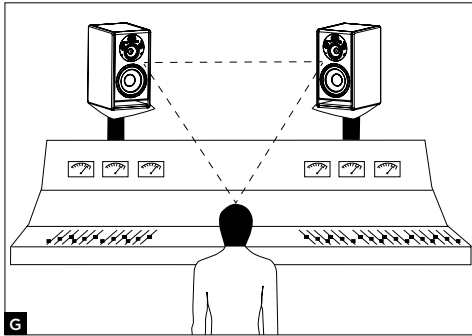

Multikanaal-positionering

In het geval van een 5.1-installatie, raden we aan de speakers in een cirkel te plaatsen, zodat de speakers op gelijke afstand van het luisterpunt staan. Het middelste kanaal wordt ingesteld op 0°, het kanaal rechtsvoor op 30°, het kanaal rechtsachter op 110°, het kanaal linksachter op 250° en het kanaal linksvoor op 330° (**fig. H**).

TRIO11 BE™

Gebruikershandleiding

11

Aanpassing

De omvormers die worden gebruikt in de Trio11 Be-speakers zijn complexe mechanische elementen die een aanpassingsperiode nodig hebben om zo goed mogelijk te kunnen werken, waarin ze zich aanpassen aan de temperatuur- en vochtigheidsomstandigheden van de omgeving. Deze periode kan, afhankelijk van de omstandigheden, enkele weken duren. Zet het volumeniveau van de speakers in deze periode niet te hoog. Om het proces te versnellen, kunt u de producten ongeveer twintig uur achter elkaar met een gemiddeld geluidsniveau laten werken, met rijke muziek op lage frequenties. Zodra de omvormers zijn gestabiliseerd, kunt u ten volle genieten van de prestaties van uw Focal-producten.

Instellingen en verbindingen

1 - INPUT

De XLR-uitgang kan worden gebruikt voor de aansluiting van een symmetrische signaalbron en een standaard kabelschema is van toepassing:

Pin 1 = massa (afscherming)

Pin 2 = hot point (signaal in fase)

Pin 3 = cold point (signaal uit fase)

2 - INPUT SENSITIVITY

Met deze functie kan de ingangsgoedigheid van de monitor aan de bron (mengpaneel, geluidskaart, ...) worden aangepast. Indien de aangesloten bron het audiosignaal via een niet-symmetrische uitgang verzendt, moet de ingangsgoedigheid van de monitor op -10 dBV worden ingesteld. Indien de aangesloten bron het audiosignaal via een symmetrische uitgang verzendt, moet de ingangsgoedigheid van de monitor op +4 dBu worden ingesteld.

3 - LF SHELIVING

Met de LF SHELIVING-potentiometer kunt u een correctie onder 250 Hz activeren of uitschakelen. Aanbevolen wordt om de LF SHELIVING-potentiometer op +2 dB in te stellen wanneer de akoestiek van de luisterruimte dit frequentiebereik op natuurlijke wijze verzwakt. Aanbevolen wordt om de LF SHELIVING-potentiometer op 0 in te stellen wanneer de luisterruimte akoestisch neutraal is. Aanbevolen wordt om de LF SHELIVING-potentiometer op -2 dB in te stellen, als de speakers dichtbij een muur of hoek staan.

4 - LMF EQ

Met deze potentiometer kan het niveau van de lage middenfrequenties worden geregeld. De middenfrequentie is 160 Hz en de Q-factor is 1. Dit kan worden gecorrigeerd over een bereik van +/- 3 dB. Deze correctie is erg handig als de monitor op een console is geïnstalleerd. Met deze instelling kan de reflectie die door de console wordt gegenereerd worden vermindert.

5 - HF SHELIVING

Met de HF SHELIVING-potentiometer kunt u een correctie vanaf 4,5 kHz activeren of uitschakelen. Aanbevolen wordt om deze op +2 dB in te stellen wanneer de akoestiek van de luisterruimte dit frequentiebereik op natuurlijke wijze verzwakt (dof geluid). Aanbevolen wordt om deze op 0 in te stellen wanneer de luisterruimte akoestisch neutraal is. Aanbevolen wordt om deze op -2 of -3 dB in te stellen wanneer de akoestiek van de luisterruimte dit frequentiebereik op natuurlijke wijze versterkt (blinkend geluid).

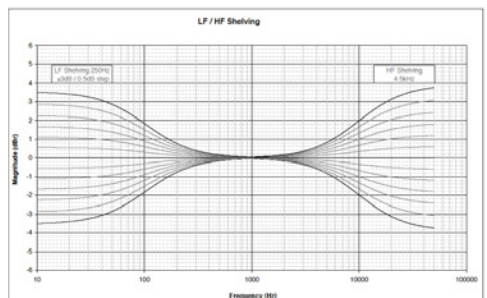
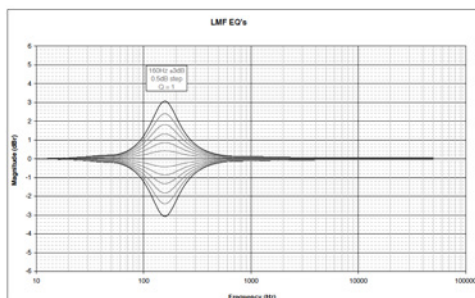

TRIO11 BE™

Gebruikershandleiding

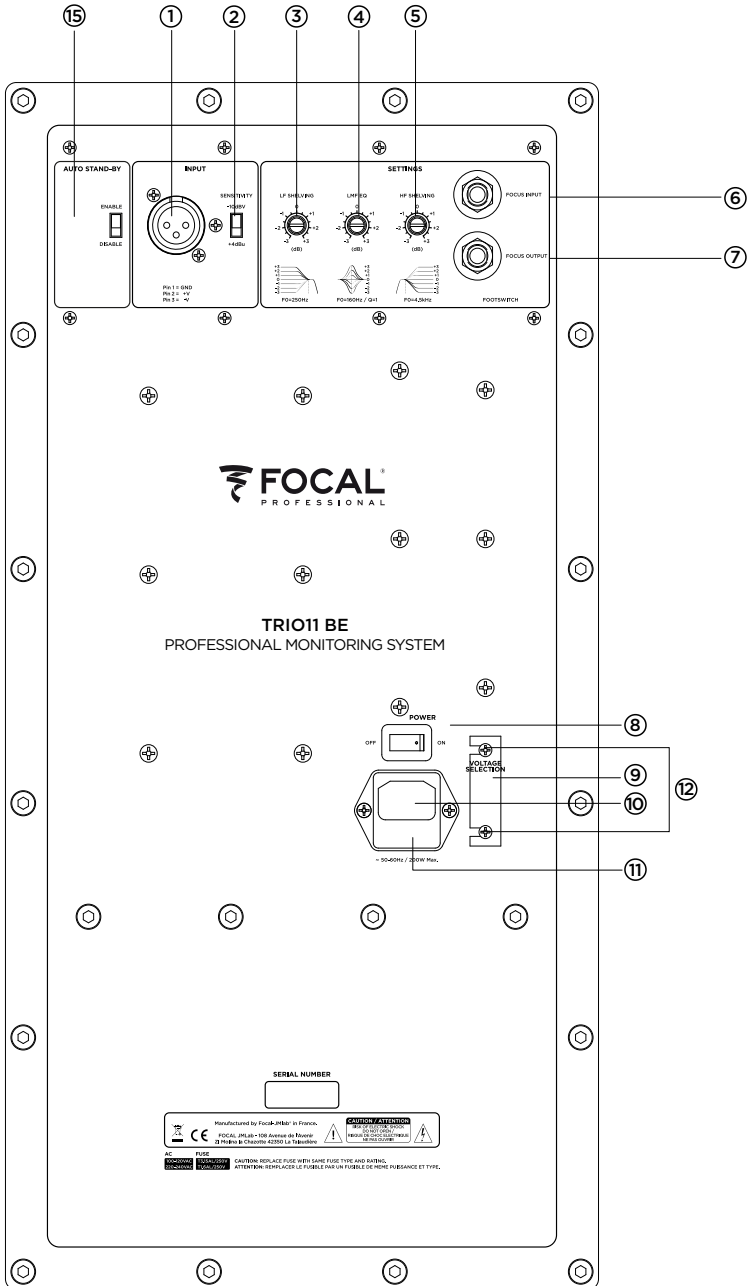

TRIO11 BE™

Gebruikershandleiding

13

FOCUS-MODUS

6 - INPUT

Ingang voor de aansluiting van het voetpedaal met schakelaar, of om het signaal te ontvangen dat wordt uitgezonden door de uitgang (OUTPUT) van de FOCUS-modus van de Trio11 Be-speaker.

7 - OUTPUT

Uitgang voor het verbinden van de Trio11 Be-speaker met een tweede Trio11 Be-speaker.

Gebruik voor het aansluiten van het pedaal aan de Trio11 Be-speaker en om twee Trio11 Be-speakers te verbinden een instrumentkabel van het type 2x Jack mono 6,35 mm.

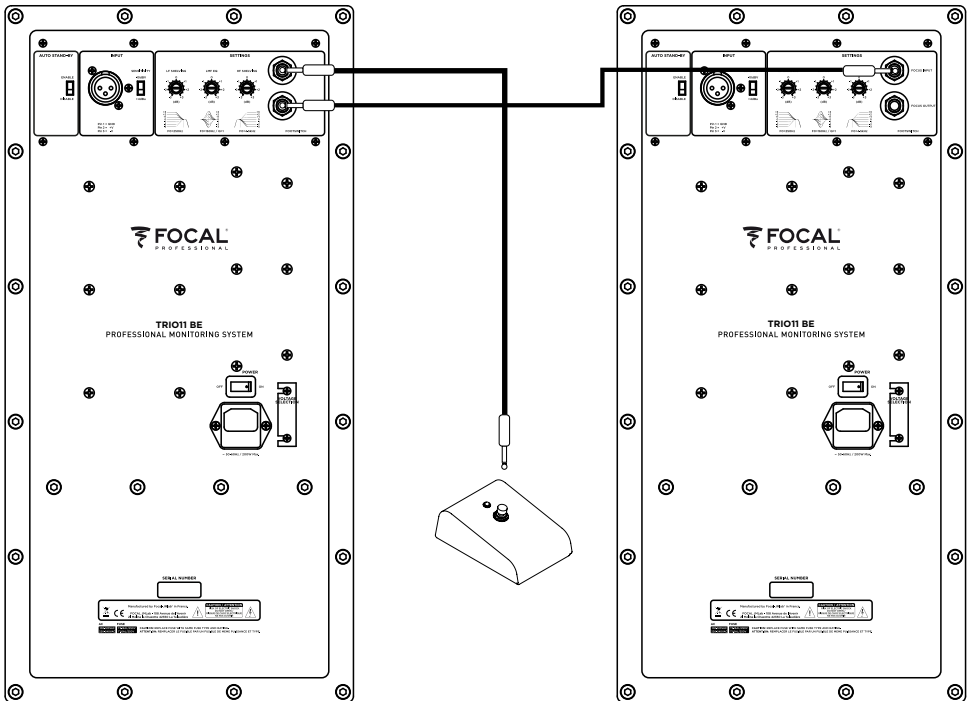

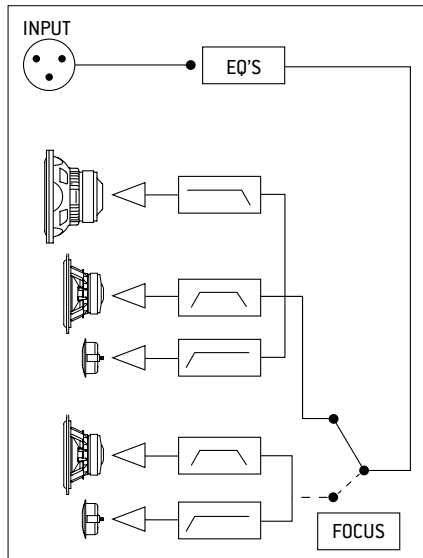

> Diagram
FOCUS-modus
Trio11 Be.

8 - ON/OFF

Met de ON/OFF-knop schakelt u de interne versterkers aan en uit.

9 - VOLTAGE SELECTEREN

Met deze functie kunt u door middel van een schuifbalk de juiste spanning selecteren die overeenkomt met de netspanning van het land. U hebt twee keuzes: 115 V of 230 V. De spanning kan als volgt worden gewijzigd:

1. Schakel de monitor uit en koppel het netsnoer los van de monitor.
2. Gebruik een platte schroevendraaier om de zekering onder het netsnoer te verwijderen (legenda 11).
3. Vervang de zekering door een zekering van het juiste type:
 - a. 115 V: T-zekering van 3,15 A
 - b. 230 V: T-zekering van 1,6 A.
4. Gebruik een kruiskopschroevendraaier om de schroeven iets los te draaien (legenda 12) en verwijder het beschermkapje van de spanningsfunctie.
5. Draai de schakelaar (legenda 9) met een platte schroevendraaier naar de juiste spanning.
6. Gebruik een kruiskopschroevendraaier om het beschermkapje te bevestigen en de schroeven licht aan te draaien (legenda 12).
7. Sluit het netsnoer weer aan (legenda 10).
8. Schakel de monitor aan met behulp van de ON/OFF-knop (legenda 8).

10 - NETSNOER

Sluit hier het meegeleverde netsnoer aan.

11 - ZEKERING PLAATSEN

Hier bevindt zich de zekering ter bescherming van de monitor. Indien deze vervangen moet worden, volg dan de instructies uit punt 9 - Voltage selecteren.

12 - SCHROEVEN

De twee schroeven beschermen de functie waarmee de voltage kan worden aangepast (legenda 9).

13 - POWER-LED (voorpaneel)

De powerled heeft drie modi:

- **Uit:** geen netspanning/monitor in de stand OFF
- **Groen:** monitor onder spanning
- **Rood:** begrenzer ingeschakeld

TRIO11 BE™

Gebruikershandleiding

15

14 - FOCUS-LED (voorpaneel)

De focusedled heeft drie modi:

- **Uit:** de monitor staat in standby of is actief in driewegmodus
- **Groen:** de monitor staat in de FOCUS-modus
- **Rood:** de monitor wordt beschermd tegen hitte

15 - AUTO STAND-BY

De Trio11 Be-speakers zijn uitgerust met een standby-modus, die indien gewenst kan worden uitgeschakeld. Als fabrieksinstelling staat de monitor ingesteld op "ENABLE". De standby-modus is tevens geactiveerd. Wanneer de monitors worden aangezet, is de standby-modus actief. Om de standby-modus te deactiveren, stuurt u een audiosignaal naar de monitor door het geluidsniveau van de audiobron geleidelijk te verhogen. Als de monitor ongeveer 15 minuten geen audiosignaal ontvangt, gaat de monitor automatisch weer in de standby-modus. In deze modus is het elektriciteitsverbruik minder dan 0,5 W.

De standby-modus kan ook uitgeschakeld worden. Hiervoor zet u de knop op "DISABLE". In de stand "DISABLE" is de speaker continu onder stroom, zodra de knop ON/OFF (AAN/UIT) op ON (AAN) wordt gezet.

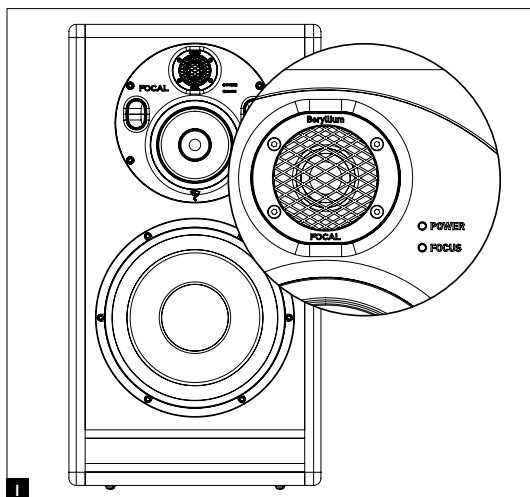

> Status van de Trio11 Be-speaker

	Kleur	Status	Oplossing
LED-POWER	Groen	Monitor onder spanning	-
	Rood	Begrenzer ingeschakeld	Geluidsniveau verlagen
FOCUS-LED	Status	Monitor in driewegmodus of in standby OF monitor in FOCUS-standby	Zend een geluidssignaal naar de monitor om uit de standby-modus te gaan OF Druk op het voetpedaal om naar de FOCUS-modus te schakelen
	Groen	FOCUS-modus geactiveerd	Druk op het voetpedaal om naar de driewegmodus te schakelen
	Rood	Thermische bescherming	Geluidsniveau verlagen

TRIO11 BE™

Gebruikershandleiding



16

Prestaties		
• Frequentierespons	driewegmodus	30 Hz - 40 kHz (+/- 3 dB)
	tweewegmodus (Focus)	90 Hz - 20 kHz (+/- 3 dB)
• Maximaal SPL-niveau	driewegmodus	118 dB SPL (piek op 1 m)
	tweewegmodus (Focus)	105 dB SPL (piek op 1 m)
Elektronica		
• Ingangen	Type/impedantie Connectoren Gevoeligheid	Elektronische symmetrie/10 KOhms XLR Aanpasbaar, +4 dBu tot -10 dBv
• Hoog • Medium • Laag		300 W, klasse G 150 W, klasse G 100 W, klasse AB
• Elektrische voeding	Netspanning Aansluiting	230 V (zekering T 1,6 A) - 115 V (zekering T 3,5 A) Afnembaar IEC-netsnoer
• Displays en bedieningselementen	Voorzijde	Functie voor ingangsgevoeligheid (+4 dBu/-10 dBV) Shelving hoog (+/- 3 dB van 35 tot 250 Hz) Shelving laag (+/- 3 dB van 4,5 tot 40 kHz) EQ laag-middenfrequenties (+/- 3 dB tot 160 Hz, Q-factor = 1) FOCUS-ingang en -uitgang
• Indicatielampje	Netspanning, Focus, clipping en bescherming door ledlampje op het voorpaneel	
Omvormers		
• Subwoofer	10W96701D Focal-luidspreker 25 cm met 'W'-sandwichmembraan	
• Medium	5W04701 Focal-luidspreker 13 cm met 'W'-sandwichmembraan	
• Tweeter	TB872, Focal-tweeter 25 mm met omgekeerde koepel in zuiver beryllium	
Behuizing		
• Constructie	Panelen van 21 mm en 30 mm met interne verstevigingen	
• Afmetingen met 4 rubberen voetjes (HxBxD)	635 x 345 x 450 mm	
• Gewicht	37,3 kg	

ОЗНАКОМЬТЕСЬ С ИНСТРУКЦИЕЙ ДО ЭКСПЛУАТАЦИИ УСТРОЙСТВА!



ВАЖНЫЕ ИНСТРУКЦИИ ПО ТЕХНИКЕ БЕЗОПАСНОСТИ!

	<div style="text-align: center; background-color: black; color: white; padding: 5px; border: 1px solid black;"> CAUTION RISK OF ELECTRIC SHOCK DO NOT OPEN </div>	
<p>Изображение молнии со стрелкой на конце, заключенное в равносторонний треугольник, указывает на высокое напряжение внутри корпуса устройства, представляющее опасность поражения электрическим током.</p>	<p>Внимание: Во избежание поражения электрическим током не снимайте крышку корпуса (или заднюю панель) данного устройства. Внутри устройства отсутствуют детали, требующие технического обслуживания. По вопросам технического обслуживания или ремонта следует обращаться к квалифицированным специалистам.</p>	<p>Восклицательный знак, заключенный в равнобедренный треугольник, указывает на важные инструкции по эксплуатации и обслуживанию устройства.</p>
<ol style="list-style-type: none"> 1. Ознакомьтесь с данными инструкциями. 2. Сохраните данные инструкции. 3. Обратите внимание на все предупреждения. 4. Соблюдайте все инструкции. 5. Риск поражения электрическим током. Запрещается открывать корпус устройства. Запрещается подвергать устройство воздействию воды или влажности. 6. Для наружной очистки следует использовать только сухую ткань. 7. Запрещается перекрывать вентиляционные отверстия устройства. Монтаж устройства должен осуществляться в соответствии с инструкциями производителя. Для обеспечения надлежащей вентиляции устройства следует оставить зазор по периметру устройства не менее 5 см. 8. Запрещается устанавливать устройство вблизи источников тепла, например, радиаторов, печей, отопительных приборов или любых других генерирующих тепло устройств (включая усилители). 9. Соблюдайте инструкции по технике безопасности, относящиеся к сетевому шнуру электропитания. Данное изделие относится к устройствам класса 1. Подключение устройств к сети допускается исключительно с помощью вилки с заземлением, входящей в комплект поставки. Устройство должно подключаться к сетевой розетке с заземлением. 10. Не допускайте механическое повреждение шнура электропитания: запрещается наступать на шнур электропитания, допускать его сдавливание или защемление. Соблюдайте осторожность при обращении с вилкой и шнуром электропитания. 11. Допускается использовать только рекомендованные производителем дополнительные приспособления и аксессуары. 	<ol style="list-style-type: none"> 12. Допускается использовать только те подъемно-транспортные механизмы, штативы, стойки, кронштейны или столы, которые рекомендованы производителем или продаются вместе с устройством. Следует соблюдать особую осторожность при транспортировке устройства на тележке: существует опасность получения травм в результате ее опрокидывания. 13. Устройство должно быть отключено от сети электропитания во время грозы, а также если оно не используется в течение длительного времени. 14. Все работы по техническому обслуживанию должны выполняться квалифицированными специалистами. Техническое обслуживание необходимо в случае любых повреждений устройства, например, при повреждении кабеля или вилки питания, при попадании жидкости или посторонних предметов внутрь устройства, при нахождении устройства под дождем или в условиях повышенной влажности, в случае нарушения рабочих параметров или падения устройства. 15. Данное устройство должно подключаться только к тому источнику питания, тип которого указан на этикетке устройства. В случае возникновения сомнений относительно соответствия источника питания параметрам вашего электроприбора, обратитесь в предприятие розничной торговли, в котором было приобретено данное устройство, или к поставщику электроэнергии. Информация об устройствах, в которых в качестве источника питания используется аккумуляторная батарея или иные источники тока, приведена в руководстве по эксплуатации. 16. Данное устройство не предназначено для использования в тропическом климате. 17. Данное устройство не предназначено для использования в местах, расположенных на высоте более 2 тыс. м над уровнем моря. 18. Не перегружайте штепсельные розетки, удлинители или розеточные блоки. Это может привести к возгоранию или поражению электрическим током. 19. Запрещается вставлять посторонние предметы в вентиляционные отверстия устройства. Это может привести к контакту постороннего предмета и элементов, находящихся под высоким напряжением, или вызвать короткое замыкание и, таким образом, привести к возгоранию или поражению электрическим током. Не допускайте попадания жидкости на устройство. 	<ol style="list-style-type: none"> 20. Не пытайтесь произвести ремонт данного устройства самостоятельно; самостоятельное вскрытие корпуса устройства связано с риском воздействия высокого напряжения и другими рисками. По всем вопросам технического обслуживания обращайтесь к квалифицированным специалистам. 21. В случае необходимости замены деталей убедитесь, что специалист по техническому обслуживанию использует разрешенные производителем детали или детали с идентичными характеристиками. Использование деталей низкого качества может привести к возгоранию, поражению электрическим током и стать причиной воздействия других рисков. 22. Каждый раз по завершении обслуживания или ремонта устройства следует проследить, чтобы специалист по техническому обслуживанию провел проверку безопасности, чтобы убедиться, что устройство находится в надлежащем рабочем состоянии. 23. Настенный или потолочный монтаж устройства допускается только в том случае, если это предусмотрено производителем. 24. Выключатель On/Off [Вкл./Выкл.] на задней панели устройства используется для отключения питания и позволяет отключить устройство от электросети. Необходимо обеспечить беспрепятственный доступ пользователя к выключателю. 25. Во избежание возможного повреждения органов слуха не следует использовать акустическую систему с установленным высоким уровнем громкости в течение длительного времени. Использование акустической системы с высокой мощностью может привести к повреждению органов слуха и вызвать различные нарушения слуха [временную или постоянную глухоту, шум в ушах, звон в ушах, гиперacusis]. Чрезмерное воздействие шума на органы слуха [уровень звука выше 85 дБ], длящееся более одного часа, может привести к необратимой потере слуха.  <p>(CEI 60417-6044)</p>

TRIO11 BE™

Руководство по эксплуатации

Русский

Для подтверждения гарантии Focal-JMLab,
еперь продукт можно зарегистрировать на сайте www.focal.com/warranty



Условия гарантии

В случае возникновения проблем просим обращаться в предприятие розничной торговли, в котором было приобретено изделие компании Focal.

На территории Франции гарантия на любое оборудование Focal, не подлежащая передаче при повторной продаже, составляет 2 года с даты покупки. При обнаружении производственных дефектов следует отправить дефектный продукт в оригинальной упаковке предприятию розничной торговли, которое проведет проверку оборудования и определит характер неисправности. В случае если дефект покрывается гарантией, оборудование будет возвращено или заменено с оплаченной доставкой. В противном случае будет подготовлена смета ремонтных работ.

Гарантия не распространяется на дефекты, возникшие вследствие ненадлежащей эксплуатации или несоблюдения правил подключения устройства (например, сгоревшие движущиеся катушки).

За пределами Франции на оборудование марки Focal распространяется гарантия, условия которой устанавливаются местным официальным дистрибьютором Focal-JMLab в соответствующей стране согласно действующему законодательству.

Комплектация

В комплект поставки акустической системы входят следующие компоненты (помимо настоящей инструкции по эксплуатации):

- 1 шнур питания
- 4 резиновые ножки
- 1 шестигранный ключ № 4
- 1 гарантийный талон
- 2 защитные сетки

Убедитесь, что все перечисленные компоненты изделия имеются в упаковке, и извлеките их из коробки. Во избежание повреждения деталей устройства во время извлечения их из упаковки соблюдайте следующий порядок: полностью откройте крышку картонной коробки. Сложите крышку, прижав ее к наружной стороне коробки. Снимите внешнюю защитную упаковку. Осторожно извлеките громкоговоритель. Убедитесь, что на упаковке отсутствуют признаки повреждения. Если упаковка повреждена, сообщите об этом перевозчику и поставщику. Важно сохранить упаковку для использования в будущем.

Рекомендации

Обращаем ваше внимание на то, что изделие может быть источником высокого звукового давления, особенно в конфигурации 5.1. В силу низкого уровня искажений и минимальной усталости пользователя действительное звуковое давление не всегда можно оценить адекватно. Помните, что длительное воздействие громкого звука может привести к необратимой потере слуха.

Быстрый запуск

1. Прежде чем приступать к каким-либо действиям с акустической системой, убедитесь в том, что громкоговорители и источники звука (консоль и т. д.) выключены и все переключатели, расположенные на задней панели громкоговорителей, установлены на 0.
2. Подключите источник звука к акустической системе с помощью разъема XLR.
3. Убедитесь в выборе правильного рабочего напряжения, которое регулируется с помощью переключателя. Проверьте (и при необходимости замените) предохранитель, рассчитанный на определенное рабочее напряжение (см. характеристики предохранителя в таблице с описанием технических параметров). Монитор допускается подключать только к штепсельной сетевой розетке с заземлением с помощью сетевого кабеля, включенного в комплект поставки. См. дополнительную информацию на стр. 28.
4. Включите источник звука и убедитесь в том, что уровень выходного сигнала источника звука, подключенного к акустической системе, установлен на $-\infty$ или самую низкую величину.
5. Подключите акустическую систему к сети питания. Теперь акустическая система находится в режиме ожидания.
6. Повышайте мощность источника звука до его распознавания акустической системой, которая автоматически переключится в рабочий режим.



В течение нескольких секунд после подключения акустической системы к сети питания и автоматического включения режима ожидания детектор аудиосигнала акустической системы автоматически переключит систему из режима ожидания в рабочий режим. Автоматическое включение режима ожидания может быть деактивировано (см. дополнительную информацию на стр. 29).

7. По завершении записи, сведения или мастеринга рекомендуем отключить аппаратуру в следующем порядке:
 - a. отключить акустическую систему;
 - b. отключить источники звука.

Trio11 Be

Акустическая система Trio11 Be представляет собой профессиональную систему, объединяющую в одном корпусе два монитора ближнего звукового поля. В комплект акустической системы Trio11 Be входит 10-дюймовый сабвуфер с W-образным конусом диффузора и многослойной конструкцией типа «сэндвич», 5-дюймовый вуфер с W-образным конусом диффузора и многослойной конструкцией типа «сэндвич» и 1-дюймовый твитер с инвертированным куполом из чистого бериллия, оснащенный защитной сеткой. Сетка предназначена для защиты твитера. Звуковая настройка акустической системы Trio11 Be производилась с установленной защитной сеткой твитера. В целях обеспечения наилучших эксплуатационных характеристик акустической системы Trio11 Be и оптимального уровня защиты компонентов системы не снимайте сетку.

В 3-полосном режиме диапазон воспроизведения частот составляет от 30 Гц до 40 кГц (+/- 3 дБ) и от 40 Гц до 20 кГц (+/- 1 дБ). Второй монитор является 2-полосным (в этом режиме задействованы только 5-дюймовый вуфер и твитер). Данный монитор с диапазоном воспроизведения частот от 90 Гц до 20 кГц (+/- 3 дБ) может эффективно использоваться для проверки качества передачи звука, сведенного с помощью системы с ограниченным диапазоном низких частот. Управление данной функцией осуществляется с помощью ножного переключателя (см. стр. 28).

Монитор Trio11 Be оснащен тремя внутренними усилителями:

- 1 x 300 Вт для 10-дюймового сабвуфера
- 1 x 150 Вт для 5-дюймового вуфера
- 1 x 100 Вт для 1-дюймового твитера

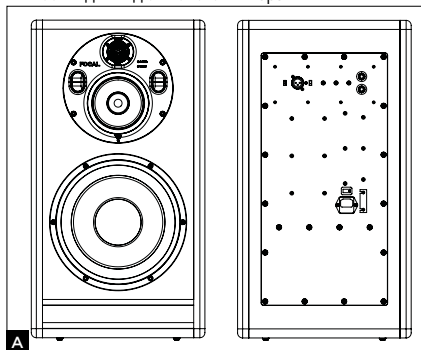

TRIO11 BE™

Руководство по эксплуатации

20

Монтаж



Шнур электропитания

Аппаратура должна быть в обязательном порядке заземлена с помощью шнура питания.

Расположение

Акустическая система Trio11 Be представляет собой монитор ближнего звукового поля и должна устанавливаться на расстоянии 1,5—4 м от слушателя, в положении, развернутом в направлении слушателя. Допускается установка системы на микшерную консоль или на приспособленную для этих целей стойку; при этом необходимо учитывать, что твитер рекомендуется размещать приблизительно на уровне органов слуха.

Установка резиновых ножек

В комплект поставки студийных мониторов Trio11 Be входят четыре резиновые ножки, предназначенные для отделения громкоговорителей от опоры, на которую они установлены (микшерная консоль, стойка и т. д.). Рекомендуется устанавливать ножки на максимальном расстоянии в соответствии с размерами опоры (рис. B).

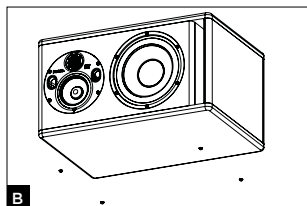

Поворотная секция СЧ/ВЧ-динамика

Положение секции СЧ/ВЧ-динамика студийного монитора Trio11 Be может изменяться на 360° с шагом в 90°. Это позволяет выбрать оптимальную конфигурацию компонентов студийного монитора с учетом характеристик помещения и ограничений монтажа.

Порядок изменения положения секции СЧ/ВЧ-динамика

1. Извлеките четыре винта с помощью шестигранного ключа № 4 (рис. C).
2. Выдвиньте секцию примерно на 10 см, наклонив ее к себе (рис. D).
3. С помощью вентиляционных отверстий вращайте секцию, пока она не займет желаемое положение. Удостоверьтесь в том, что стопорные штифты совпали с соответствующими отверстиями в секции, чтобы вставить винты в отверстия (рис. E).
4. Для правильной установки корпуса необходимо выполнить три операции:
 - 4.1. Поместите корпус на место. Вставьте четыре винта в отверстия и ввинтите их вручную крест-накрест, как показано на схеме (рис. F).
 - 4.2. Ввинтите винты крест-накрест. Установите шуруповерт на низкую скорость.
 - 4.3. Зафиксируйте винты, соблюдая крестообразную схему. Установите шуруповерт на более высокую скорость. Удостоверьтесь в том, что винты надежно закреплены.
5. Монитор готов к эксплуатации.

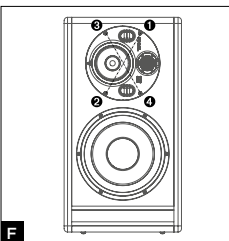
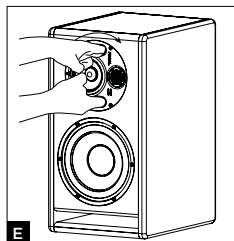
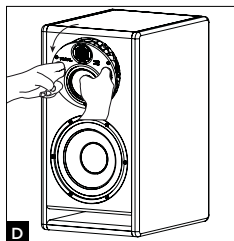
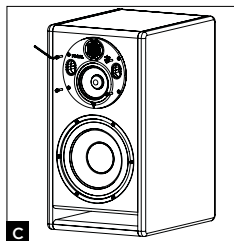

TRIO11 BE™

Руководство по эксплуатации

21

Стереопозиция

Громкоговорители рекомендуется располагать таким образом, чтобы получить равносторонний треугольник, тремя вершинами которого должны быть зона прослушивания, правый громкоговоритель и левый громкоговоритель (рис. G). Твитер с инвертированным куполом из чистого бериллия обладает важным преимуществом – слабой направленностью. В случае если громкоговорители установлены на расстоянии более 1,5 м от зоны прослушивания, рекомендуется расширить стереофонический образ, расположив мониторы на расстоянии 1,8–2 м (расстояние между двумя твитерами), для того чтобы обеспечить равномерность и точность звучания.

В случае необходимости разверните твитеры наружу, чтобы расширить стереофонический образ.

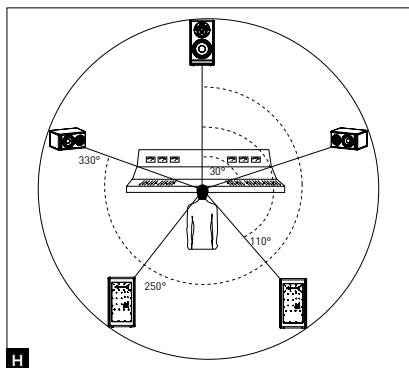
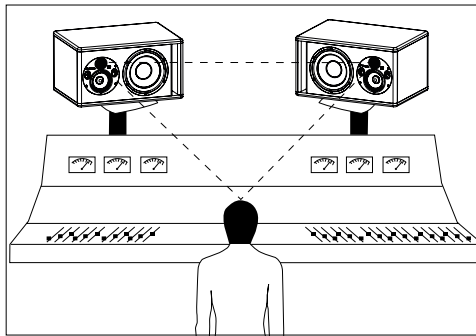
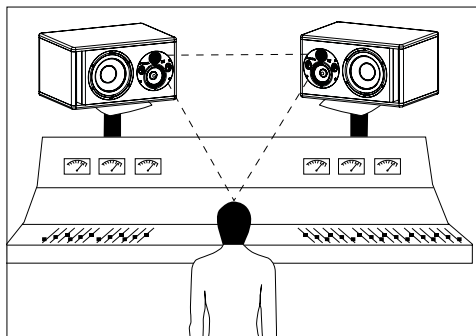
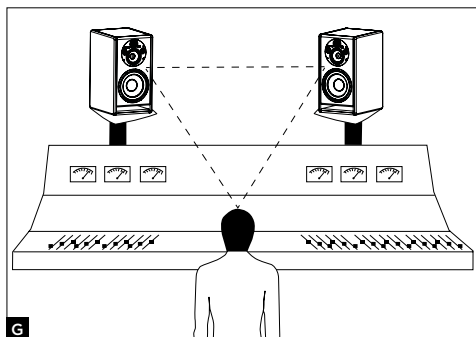

Многоканальная установка

При использовании конфигурации 5.1 мы рекомендуем установить громкоговорители по периметру круга на одинаковом расстоянии от зоны прослушивания. Центральный канал следует установить под углом 0°, фронтальный – под углом 30°, задний – под углом 110°, задний левый – под углом 250° и задний правый – под углом 330° (рис. H).

TRIO11 BE™

Руководство по эксплуатации

22

Период адаптации

Звуковые преобразователи, используемые в акустической системе Trio11 Be, представляют собой сложные механические устройства, оптимальные характеристики работы которых достигаются по истечении периода адаптации к температуре и влажности окружающей среды. Длительность периода адаптации зависит от ряда условий и может составлять несколько недель. В течение нескольких первых часов эксплуатации не рекомендуется повышать громкость звука. В целях ускорения процесса адаптации рекомендуется непрерывно эксплуатировать устройство на протяжении ок. 20 часов при среднем уровне громкости, воспроизводя музыкальные мелодии, богатые низкими частотами. После полной стабилизации характеристик звуковых преобразователей изделие Focal будет демонстрировать оптимальные рабочие параметры.

Настройки и подключение

1 - INPUT

Штекер XLR, который позволяет подключить источник с симметричным сигналом, имеет стандартную схему подключения:

Контакт 1 = масса (защитная оболочка кабеля)

Контакт 2 = горячая точка (синфазный сигнал)

Контакт 3 = холодная точка (противофазный сигнал)

2 - ВХОДНАЯ ЧУВСТВИТЕЛЬНОСТЬ

Данный переключатель используется для корректировки чувствительности входа монитора в зависимости от характеристик источника звука (микшерная консоль, звуковая карта...). В случае если для передачи звукового сигнала с подключенного источника звука используется несимметричный выход, следует установить чувствительность входа на -10 дБВ. В случае если аудиосигнал подается с помощью симметричного выхода, чувствительность входа студийного монитора должна быть установлена на +4 дБмкВ.

3 - Регулятор низких частот LF SHELIVING

Регулятор низких частот LF SHELIVING позволяет активировать и деактивировать коррекцию насыщенности частот до 250 Гц. Рекомендуется устанавливать регулятор LF SHELIVING на +2 дБ, в случае если акустические характеристики помещения приглушают этот диапазон частот. Рекомендуется устанавливать регулятор LF SHELIVING на 0, в случае если помещение обладает нейтральными акустическими характеристиками. Рекомендуется устанавливать регулятор LF SHELIVING на -2 дБ, в случае если громкоговорители установлены вблизи стены или в углу.

4 - LMF EQ

С помощью данного регулятора обеспечивается регулировка средне-низких частот. Центральная частота составляет 160 Гц, значение добротности Q = 1. Корректировка осуществляется с шагом +/- 3дВ. Такая корректировка может использоваться при установке монитора над микшерной консолью. Активация этой функции снижает влияние отражения звука от микшерной консоли на качество звучания.

5 - Регулятор высоких частот HF SHELIVING

Регулятор высоких частот HF SHELIVING позволяет активировать и деактивировать коррекцию насыщенности частот от 4,5 кГц. Рекомендуется устанавливать регулятор на +2 дБ, в случае если акустические характеристики помещения приглушают этот диапазон частот (высокий уровень поглощения звука). Рекомендуется устанавливать регулятор на 0, в случае если помещение обладает нейтральными акустическими характеристиками. Рекомендуется устанавливать регулятор на -2 или +3 дБ, в случае если акустические характеристики помещения усиливают этот диапазон частот (высокий уровень отражения звука).

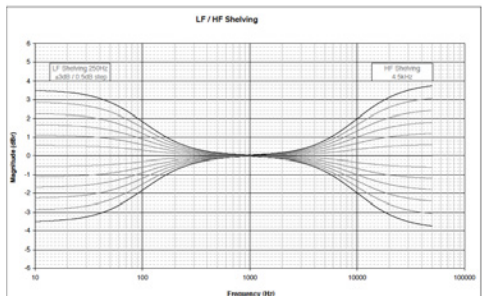
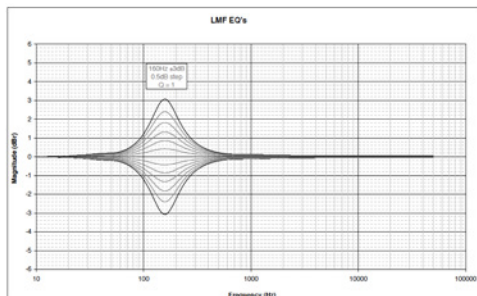

TRIO11 BE™

Руководство по эксплуатации

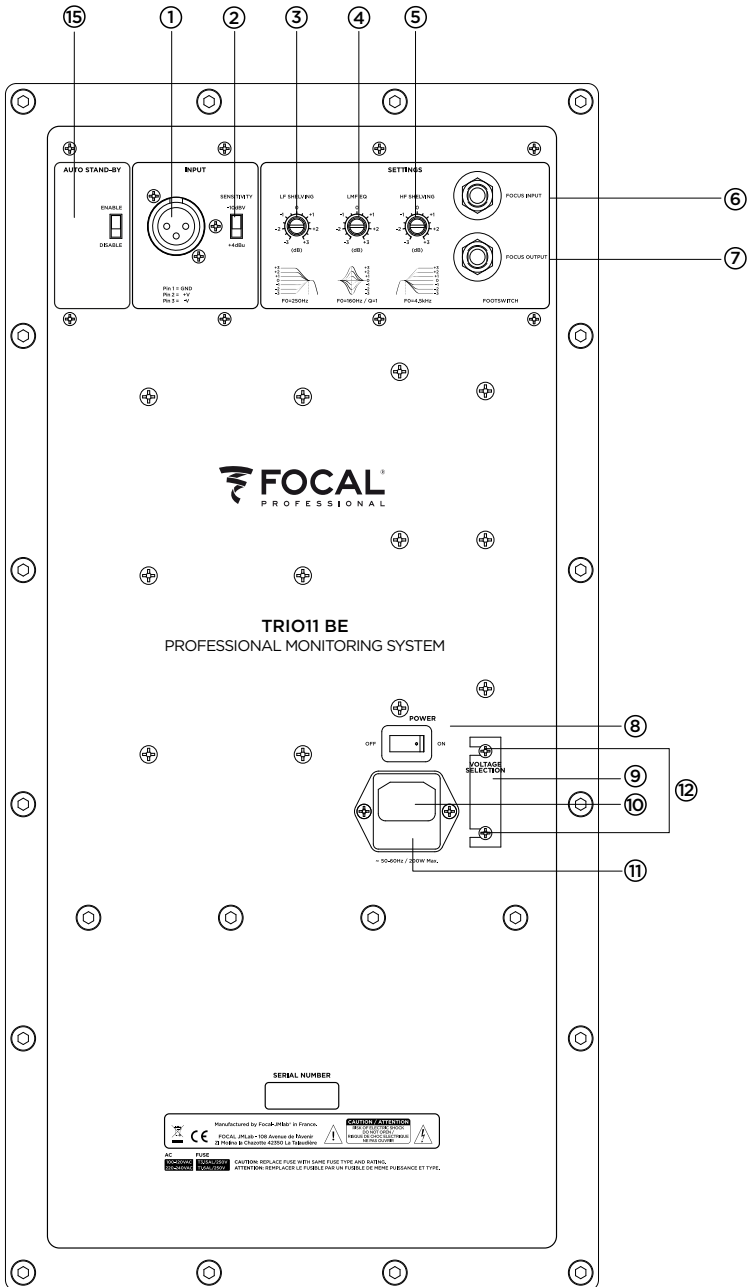

TRIO11 BE™

Руководство по эксплуатации

24

РЕЖИМ FOCUS

6 - ВХОД

Вход, предназначенный для подключения педали ножного переключателя или для получения сигнала, передаваемого акустической системой Trio11 Be с помощью выхода (OUTPUT) в режиме FOCUS .

7 - ВЫХОД

Выход, предназначенный для подключения акустической системы Trio11 Be к другой акустической системе Trio11 Be.

Используйте кабель с 2 моноразъемами 6,35 мм для подключения ножного переключателя к Trio11 Be, а также для соединения двух устройств Trio11 Be..

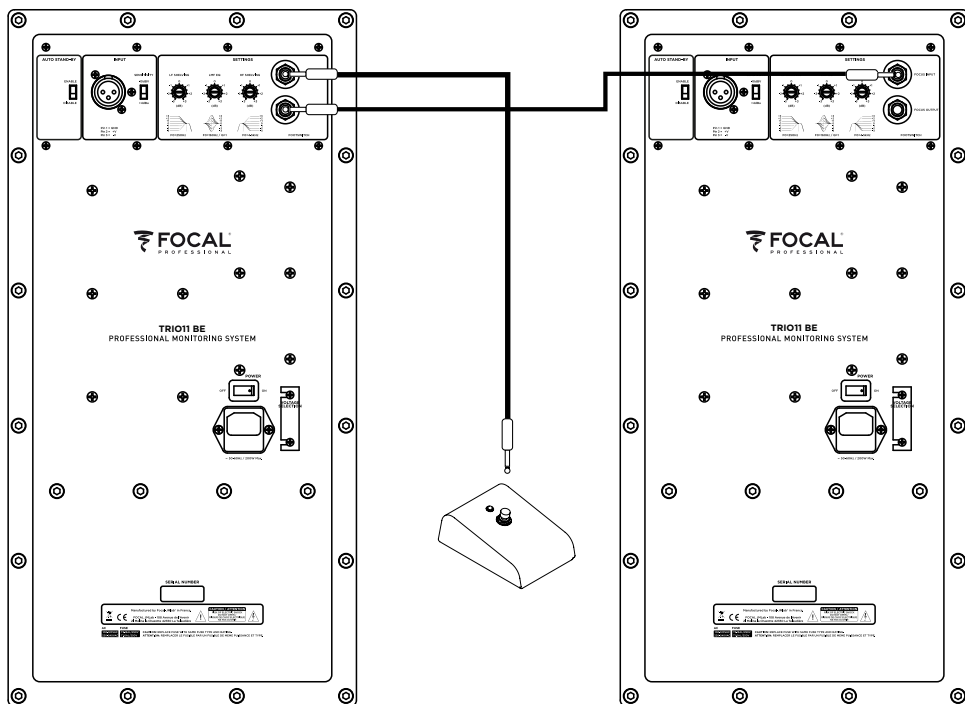

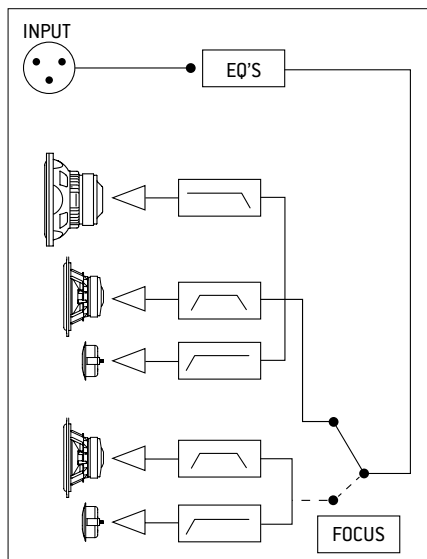

> Схема режима FOCUS студийного монитора Trio11 Be.

8 - ON/OFF

Переключатель ON/OFF (ВКЛ./ВЫКЛ.) используется для включения и выключения внутренних усилителей.

9 - ВЫБОР НАПРЯЖЕНИЯ

Данный ползунковый регулятор позволяет выбрать напряжение, соответствующее напряжению сети в соответствующей стране. Возможны два варианта: 115 В или 230 В. Для изменения напряжения выполните следующее.

1. Выключите студийный монитор и отсоедините шнур питания.
2. С помощью плоской отвертки выкрутите предохранитель, расположенный под сетевой вилкой (на схеме № 11).
3. Установите предохранитель соответствующего типа и характеристик:
 - а. 115 В: предохранитель типа Т на 3,15 А;
 - б. 230 В: предохранитель типа Т на 1,6 А.
4. С помощью крестообразной отвертки аккуратно ослабьте винт (на схеме № 12) и снимите заглушку переключателя напряжения.
5. Установите переключатель напряжения (на схеме № 9) на нужное значение с помощью плоской отвертки.
6. С помощью крестообразной отвертки зафиксируйте заглушку переключателя напряжения и аккуратно зафиксируйте винт (на схеме № 12).
7. Подсоедините сетевой кабель к вилке (на схеме № 10).
8. Включите монитор с помощью переключателя ON/OFF (на схеме № 8).

10 - РАЗЪЕМ ПИТАНИЯ

Подключите к этому разъему включенный в комплект поставки кабель питания.

11 – КОРПУС ПРЕДОХРАНИТЕЛЯ

Здесь находится предохранитель, предназначенный для защиты монитора. В случае необходимости замены предохранителя следуйте инструкциям раздела 9 - ВЫБОР НАПРЯЖЕНИЯ.

12 - ВИНТЫ

Два винта, обеспечивающие защиту переключателя напряжения (на схеме № 9)

13 – СВЕТОДИОДНЫЙ ИНДИКАТОР ПИТАНИЯ (передняя панель)

Светодиодный индикатор питания может находиться в одном из трех состояний:

- **выключен:** отсутствует напряжение / монитор выключен;
- **зеленый:** монитор под напряжением;
- **красный:** активирован ограничитель.

TRIO11 BE™

Руководство по эксплуатации

26

14 – СВЕТОДИОДНЫЙ ИНДИКАТОР РЕЖИМА FOCUS (передняя панель)

Светодиодный индикатор FOCUS может находиться в трех состояниях:

- **выключено:** монитор находится в режиме ожидания или в рабочем состоянии и работает в 3-полосном режиме;
- **зеленый:** включен режим FOCUS;
- **красный:** активирована защита от перегрева монитора.

15 – АВТОМАТИЧЕСКОЕ ВКЛЮЧЕНИЕ РЕЖИМА ОЖИДАНИЯ

Мониторы Trio11 Be имеют функцию автоматического включения режима ожидания, которую при желании можно отключить. Производителем установлен режим ENABLE («РАЗРЕШИТЬ»). Таким образом, спящий режим активирован. Когда вы включаете мониторы, спящий режим активирован. Для выхода из спящего режима подайте звуковой сигнал на монитор и постепенно увеличивайте мощность звука. Если мониторы не получают звуковой сигнал в течение 15 минут, они автоматически переходят в спящий режим. В спящем режиме устройство потребляет не более 0,5 Вт электроэнергии.

Автоматическое включение спящего режима ожидания может быть деактивировано. Для этого установите переключатель в положение DISABLE («ЗАПРЕТИТЬ»). В положении DISABLE («ЗАПРЕТИТЬ») устройство находится постоянно под напряжением, если переключатель «ON-OFF» (ВКЛ./ВЫКЛ.) находится в положении «ON» (ВКЛ.).

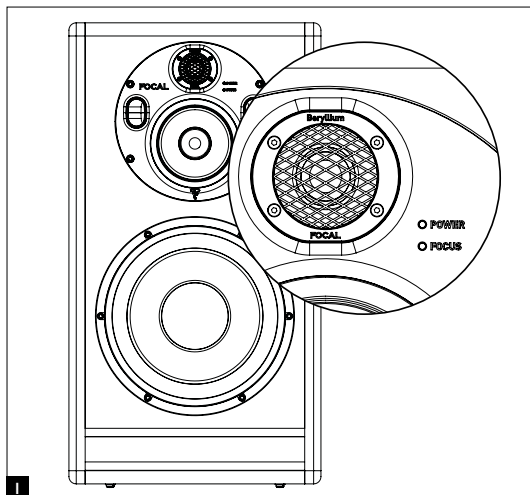

> Состояние устройства Trio11 Be

	Цвет	Состояние	Решение
СВЕТОДИОДНЫЙ ИНДИКАТОР ПИТАНИЯ	Зеленый	Монитор под напряжением	-
	Красный	Активирован ограничитель	Снизить уровень звука
СВЕТОДИОДНЫЙ ИНДИКАТОР РЕЖИМА FOCUS	Выключено	Монитор в 3-полосном режиме или в спящем режиме ИЛИ монитор в спящем режиме и в режиме FOCUS	Подайте музыкальный сигнал для выхода из спящего режима ИЛИ Нажмите ножной переключатель для включения режима FOCUS
	Зеленый	Включен режим FOCUS	Нажмите ножной переключатель для включения 3-полосного режима
	Красный	Термозащита	Снизить уровень звука

TRIO11 BE™

Руководство по эксплуатации

27

Характеристики		
• Частотный диапазон	3-полосный режим	30 Гц — 40 кГц (+/- 3 дБ)
	2-полосный режим (Focus)	90 Гц — 20 кГц (+/- 3 дБ)
• Максимальный уровень звукового давления (SPL)	3-полосный режим	Звуковое давление 118 дБ (пиковое значение на расстоянии 1 м)
	2-полосный режим (Focus)	Звуковое давление 105 дБ (пиковое значение на расстоянии 1 м)

Электроника		
• Входы	Тип / сопротивление Разъемы Чувствительность	Симметричный сигнал / 10 кОм XLR Регулируемые, +4 дБмкВ или -10 дБВ
• НЧ • СЧ • ВЧ		300 Вт, класс G 150 Вт, класс G 100 Вт, класс AB
• Электропитание	Напряжение Подключение	230 В (предохранитель Т 1,6 А) — 115 В (предохранитель Т 3,5 А) Съемный сетевой кабель CEI
• Средства визуализации и контроля	Face Arrière	Регулятор чувствительности входа (+4 дБмкВ/-10 дБВ) Фильтр низких частот (+/- 3 дБ от 35 до 250 Гц) Фильтр высоких частот (+/- 3 дБ от 4,5 до 40 кГц) Регулятор низких-средних частот EQ (+/- 3 дБ при 160 Гц, добротность Q = 1) Вход FOCUS / Выход FOCUS
• Световой индикатор	Активация режима Focus, аудиоклиптинг и защитный режим отображаются световым индикатором на передней панели	

Звуковые преобразователи		
• Сабауфер	10W96701D Громкоговоритель Focal, 25 см, с многослойной W-образной конструкцией типа «сэндвич»	
• СЧ	5W04701 Громкоговоритель Focal, 13 см, с многослойной W-образной конструкцией типа «сэндвич»	
• Твитер	TB872, Твитер Focal, 25 мм, с инвертированным куполом из чистого бериллия	

Корпус		
• Конструкция	Усиленные панели 21 мм и 30 мм	
• Габаритные размеры с четырьмя резиновыми ножками (ВхДхШ)	635 x 345 x 450 мм	
• Вес	37,3 кг	

请先阅读！ 重要安全说明！



	<div style="border: 1px solid black; padding: 5px; text-align: center;"> <p>CAUTION</p> <p>RISK OF ELECTRIC SHOCK DO NOT OPEN</p> </div>	
<p>等边三角形内部的闪电箭头图标旨在告知用户本机内部带有500V高压电，具有引发触电的危险。</p>	<p>注意：为预防触电危险，请勿取下本机的外壳（或后盖）。用户不能更换任何部件。如需维护或修理，请联系专业人员。</p>	<p>等边三角形内的感叹号旨在提醒用户注意说明书中出现的与本机操作和维护相关的重要指示。</p>
<ol style="list-style-type: none"> 1. 阅读本指南。 2. 妥善保管本指南。 3. 注意警告。 4. 一切按照指示进行操作。 5. 触电危险。请勿打开。请勿暴露在水中或潮湿环境中。 6. 只可使用干布进行清洁。 7. 请勿堵塞任何通风口。请按照制造商的指引安装本机。产品周围至少保留5厘米的距离以保证通风良好。 8. 请勿将本机安装在散热器、炉灶、暖气出口或其他散热设备（包括放大器）等散发热量的热源附近。 9. 请遵守电源线路相关的安全指引。本产品属于I类设备，仅使用随附的带有接地的电源插头将本机连接到电源。设备必须连接到带接地保护的插座。 10. 请确保电源线不会被踩踏、碾压或拉伸。应当特别注意电源插头与本机的连接。 11. 仅可使用制造商推荐的配件。 12. 仅可使用制造商推荐或本机附带的搬运设备、支架、三脚架、托架或台面。如使用推车，在移动推车/音箱时应格外谨慎，避免倾覆造成的损坏。 13. 在雷暴天气或长时间不使用本机时应拔下电源。 	<ol style="list-style-type: none"> 14. 所有维护工作必须由专业人员执行。当设备出现任何的损坏，如电缆或插头损毁、液体渗入、外物插入、淋雨或暴露在潮湿环境、故障或倾覆时，应对其进行维护。 15. 本产品仅可以连接到标签上标明的交流电源类型。如果您不确定您的电气布线类型，请咨询您的产品供应商或电力供应商。对于使用电池或其他电源类型的设备，请参阅使用手册。 16. 请勿在热带地区中使用本机。 17. 请勿在海拔2000米以上的地区使用本机。 18. 请勿超负荷使用墙壁插座、延长线或多个插座。这可能会引发火灾或触电危险。 19. 切勿将任何物体插入本机的通风孔。这可能会接触高压部件或引起短路，从而引发火灾或触电。切勿将液体泼洒在本机上。 20. 请勿尝试自行修理本机；打开本机可能会给您带来触电危险或其他危险。对于任何维护工作，请联系专业人员。 <div style="text-align: center;">  </div>	<ol style="list-style-type: none"> 21. 当需要更换部件时，请确保维修技术人员使用制造商指定的部件或与原件具有相同规格的部件。不相符的部件可能会引发火灾、触电或其他危险。 22. 在对设备进行任何维护或维修之后，请要求维护技术人员进行测试以确认产品能够安全运行。 23. 只有经过建筑方审查后方可将本机安装在墙壁或顶部上。 24. 产品背面的开/关是电源断开装置。能够断开电子元件与电源的连接。必须始终处于用户可以操作的状态。 25. 为了避免可能产生的听力损伤，请勿长时间在高音量使用扬声器。收听高功率扬声器会损害用户耳朵并引起听力受损（临时或永久性耳聋、耳鸣、听觉过敏）。 <div style="text-align: center;">  <p>(CEI 60417-6044)</p> </div>

Product / Model: Trio11 Be

部件名称	有毒有害物质或元素					
	铅	汞	镉	六价铬	多溴联苯	多溴二苯醚
电线组件	X	O	O	O	O	O
塑膠零件	O	O	O	O	O	O
电子部品类	X	O	O	O	O	O
金属部品	O	O	O	O	O	O
扬声器	X	O	O	O	O	O

本表格依据 SJ/T 11364 的规定编制。
 O: 表示该有害物质在该部件所有均质材料中的含量均在GB/T 26572规定的限量要求以下。
 X: 表示该有害物质至少在该部件的某一均质材料中的含量超出GB/T 26572规定的限量要求。



本设备不适用于热带气候条件下



本产品仅适用于海拔2000米以下地区使用

TRIO11 BE™

用户手册

简体中文

请于10天内寄回随附的产品质保书，使Focal-JMlab质保生效。
您现在可以在线注册产品：www.focal.com/warranty



质保说明

如果遇到什么问题请联系Focal经销商。

Focal产品在法国的质保自产品购买日起的2年，但不包括转售的产品。

在设备原本有损坏（缺陷）的情况下，必须把设备按照原来的包装发回给经销商，经销商会对设备进行检测。如果产品在保修期之内，厂家会发还或更换产品，运费预付。如在保修期外，厂家会给您的产品评估修理费。

质保不包括不正当使用或错误的接线所造成的损坏（如：烧坏动线圈）。

在法国以外的地方，Focal产品的质保，由每个国家当地的官方Focal-JMlab经销商按照当地法律法规执行。

包装所含

每个监听音箱包装，包括以下物品（说明书除外）：

- 电源线一条
- 橡胶垫脚四个
- N° 4内六角扳手一个
- 保修卡一张
- 防护格栅两个

请检测包装内包含上述物品，并从箱子拿出摆放好。为避免拿出产品时对产品造成损害，请按照以下步骤：打开包装盒的双襟翼，将其翻到两边；然后把聚苯乙烯防护物取出。小心地从箱子拿出监听音箱，检查包装。如果有损坏迹象，请联系承运人和供应商。应保留箱子，确保将来可用。

使用建议

您的设备可以发出很高的声压级，特别是设于5.1声道运作时。由于产品失真度维持于底水平，且对用户引起极少的听觉疲劳，因此，产品所产生的高声压级容易被忽略！请谨记，长时间的高音量可能会造成永久性的听力损失！

快速设置指引:

1. 首先，检查监听扬声器和所有的音源（混音台等）是关闭状态，并确保监听扬声器后面板的所有设置为0。
2. 通过使用XLR输入连接音频信号到监听扬声器。
3. 根据电压选择开关选择主电源电压，检查所选的电源是否正确，检查保险丝，如果有需要可以替换保险丝。保险丝的安培数取决于工作电压（见规格表中的保险丝特性）。监听扬声器使用的电源线必须接地，更多信息见48页。
4. 打开音源并检查连接到监听扬声器的音源输出设置到 $-\infty$ 或非常低的水平。
5. 打开监听扬声器的电源，该监听音箱现处于“待机”模式。
6. 监听扬声器监测到信号后会自动显示音源的输出水平。



打开监听扬声器的电源后，自动待机模式被激活，几秒后，音箱内的音频信号检测电路会自动由“待机”转换到“工作”状态。您可以选择禁用待机模式（参见第49页关于此功能的更多信息）。

7. 一旦你完成了录音，混音或后期处理，我们建议您按以下顺序来关闭您的设备：
 - a. 关闭监听扬声器
 - b. 关闭音源设备

Trio11 Be

Trio11 Be 是专业的近场监听扬声器，同个箱体内置2个监听扬声器系统个体。Trio11 Be配有一个采用“W”三明治夹层复合振膜制成的圆锥形10英寸超低音单元和一个采用“W”三明治夹层复合振膜制成的5英寸中音单元，并配有一个带有防护网罩的1英寸纯铍反转圆顶高音单元，该防护网罩的作用在于保护高音单元。由于Trio11 Be的声学定音是在防护网罩安装在高音单元后进行的，因此请勿取下防护网罩，以确保Trio11 Be音箱的最佳性能和防护水平。

在3分频模式中，监听扬声器的频率响应为30Hz-40KHz ((+/- 3 dB)和40 Hz-20KHz (+/- 1 dB)。在2分频模式中，只有5寸低音单元和高音单元被激活，2路监听扬声器的频率响应为90 Hz - 20 kHz(+/- 3 dB)，这两种模式通过脚踏开关来控制（见第48页）。在使用有限的低音范围的系统中，可以非常有效的检查混音的传输质量。

Trio11 Be监听扬声器 配有3个内置放大器：

- 1 x 300 W驱动10寸超低音
- 1 x 150 W驱动5寸低音
- 1 x 100 W驱动1寸低音

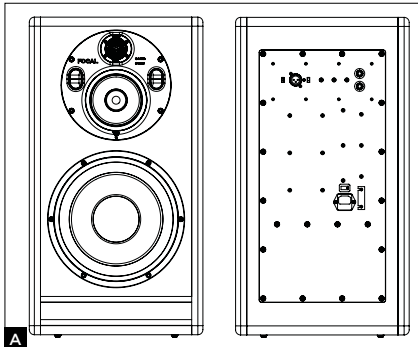

TRIO11 BE™

用户手册

31

安装



主电源

产品使用的电源线必须接地。

位置

Trio11 Be 监听扬声器是近场专业监听扬声器，与听众保持1.5-4米（4.9到13.1英尺）的距离面对摆放。它们可以完美地摆放在混音台上或者安装在合适的机架上。无论选择哪一种位置摆放，我们都强烈推荐高音单元与听众的耳朵保持同样的高度。

橡胶垫的位置

Trio11 Be 监听扬声器提供4个橡胶垫，以便监听扬声器可以从支撑物（混音台或机架等）上卸下来。我们建议根据支撑物的尺寸让橡胶垫之间保持尽量宽的距离（**如图B**）。

中音/高音板的定位

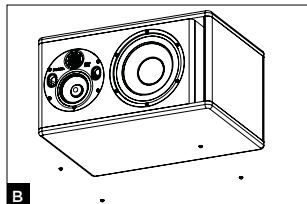

Trio11 Be 监听扬声器的中音/高音板可以旋转360° 和90°，这允许用户根据房间的音质和安装的约束来优化设置。

旋转中音/高音板的步骤

1. 利用 n° 4 内六角扳手移除 4 个螺丝（**如图 C**）。
2. 倾斜面板，取出约10厘米（**如图D**）。
3. 利用通风孔旋转面板到合适的位置，检查针和面板的孔的位置是否配合（**如图E**）。
4. 请务必遵守以下3点，以正确安装喇叭筒：
 - 4.1. 放置喇叭筒。放好4个螺钉，用手拧紧。交叉拧紧螺钉，如图所示。
 - 4.2. 交叉拧紧螺钉。将螺丝刀力度调小。
 - 4.3. 再次交叉拧紧螺钉。将螺丝刀力度调大。然后检查螺钉是否已经拧紧。
5. 可以使用监听扬声器。

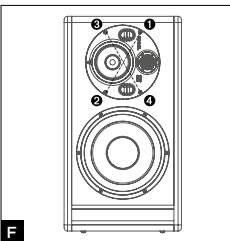
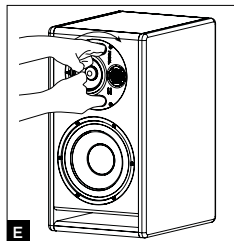
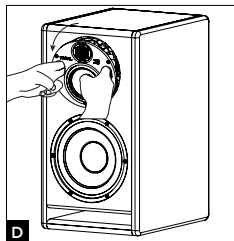
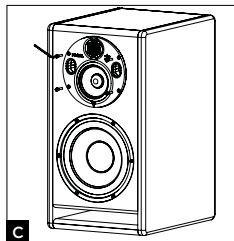

立体声位置

我们建议将监听音箱与听众形成一个等边三角形摆放，听众处于等边三角形的一个角，左右监听音箱处于其余2个角(如图G)。纯铍凹圆顶高音单元有一个重要的优势：具有极宽的指向性。当在少于1.5米的地方（5英尺）使用监听音箱时，我们强烈建议加宽立体声图像，可通过增加两个监听扬声器的距离（两个高音单元之间的距离）到1.8米到2米（6英尺和6.5英尺），以便平衡声音的整合限制和投放声音的精准度。

如果需要，还可以将高音单元向着外侧摆放来提高立体声图像的宽度

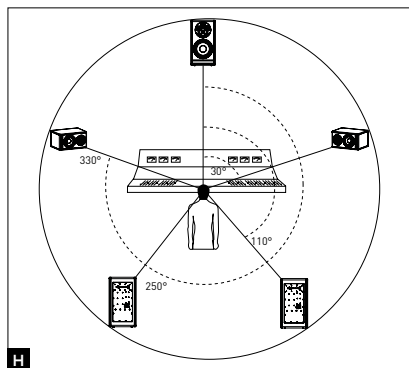
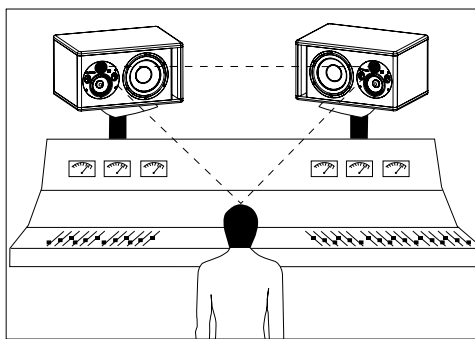
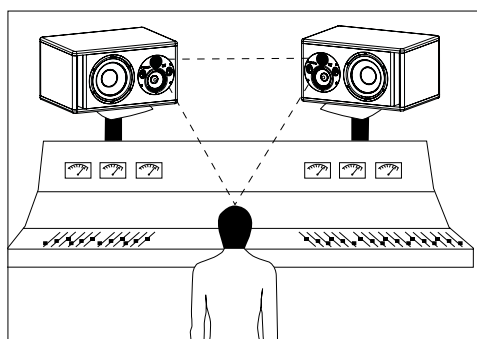
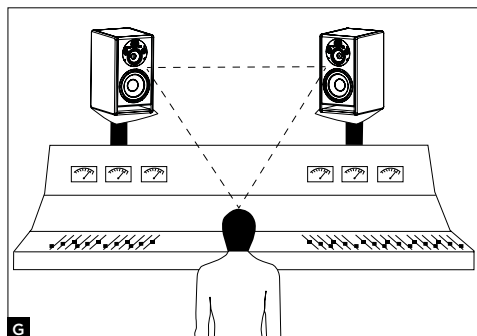

多通道配置

当使用5.1配置时，我们建议将监听音箱围绕听众摆放，使得所有监听扬声器和听音位置保持相同距离。中央声道 0° 摆放，前区右声道 30° 摆放，后区右声道 110° 摆放，后区左声道 250° 摆放，前区左声道 330° 摆放（如图 H）。

Trio11 Be监听扬声器的单元是由复杂的机械元素组成，需要磨合一段时间才能达到最佳运行状态，以适应环境的温度和湿度。时间长短取决于外在条件，有时会持续几个星期。首几个小时使用时，应避免过高音量。为了缩短磨合期，我们建议您播放重低音频来源，并调整到中等音量，让您的设备运行约20小时。一旦喇叭单元的性能完全稳定，您就能享受Focal产品带来的全性能。

设置和连接

1 - 输入

XLR接口可以连接平衡信号源，并具有标准的布线：

Pin 1 = 地线 (电缆屏蔽)

Pin 2 = 正极信号 (也称热端信号)

Pin 3 = 负极信号 (也称冷端信号)

2 - 输入灵敏度

该选择器允许你根据声源（混音台，声卡等）调整输入灵敏度。如果该音源通过非平衡线传输音频信号，请设置监听扬声器的输入灵敏度为-10dBV。如果音频信号是通过平衡性传输，那设置监听扬声器的输入灵敏度为+4dBu。

3 - 低频切除

低频切除电位器允许你激活或关闭低于250Hz的音量校正。当试听室的音质自然软化了频率范围时，我们建议您将低频切除电位器调到+2dB；当试听室的音质听起来很中性时，我们建议您将低频切除电位器调到0dB；当监听扬声器置于墙边或角落时，我们建议您将低频切除电位器调到-2dB

4 - 中低频 EQ

电位器允许您调整中低频的水平，中心频率是160Hz，Q因子是1。如果监听扬声器安装在混音台上，该校正就显得很有用了。使用该功能将会减少混音台产生的音频发射

5 - 高频切除

高频切除电位器允许您打开或关闭4.5KHz以上频率的音量校正。当试听室的音质自然软化了该频率范围时，我们建议您将高频切除电位器调到+2dB；当试听室的音质听起来很中性时，我们建议您将低频切除电位器调到0dB；当试听室的音质自然增加该频率范围时（干净环境），我们建议您将低频切除电位器调到-2dB或-3dB

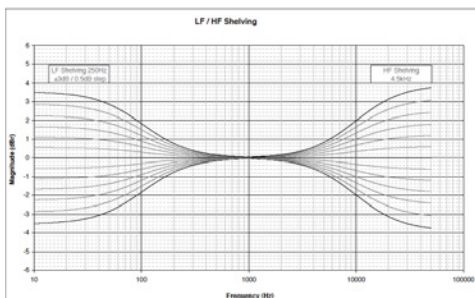
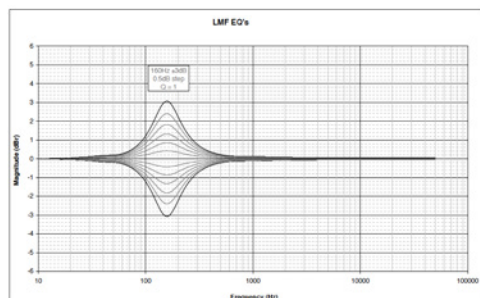

TRIO11 BE™

用戶手冊

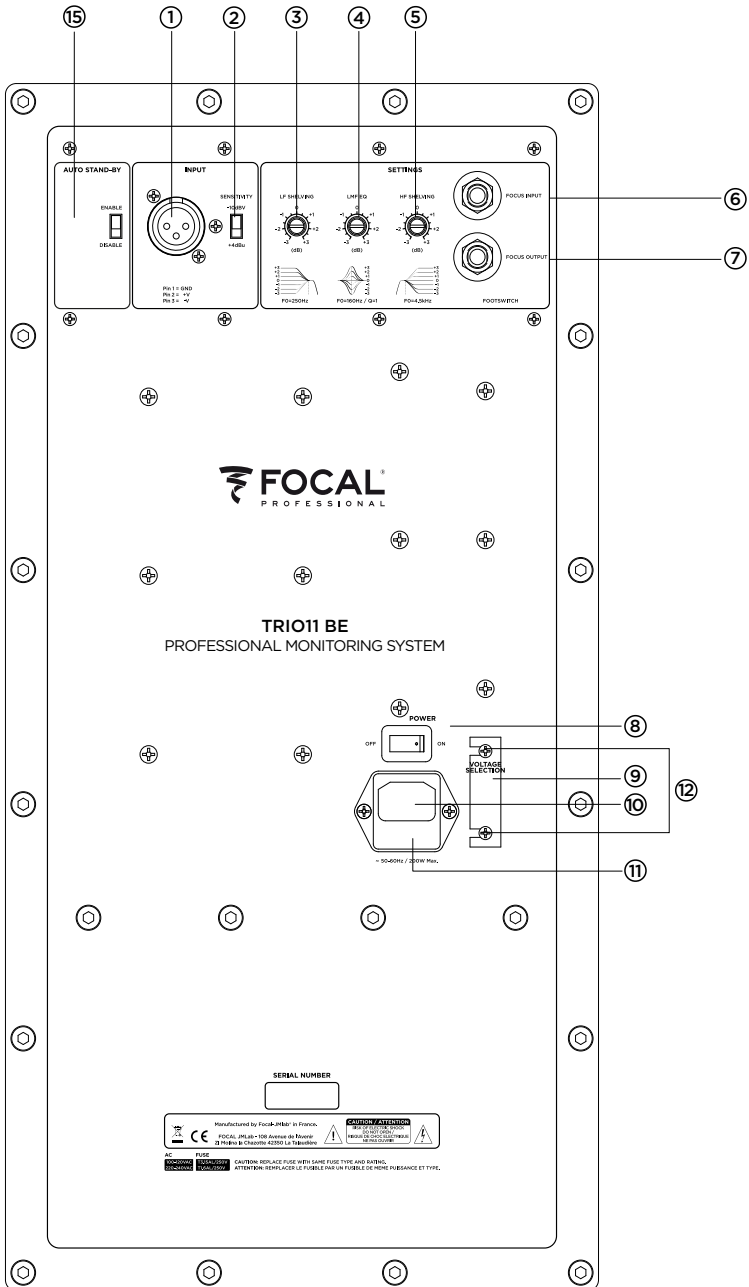

TRIO11 BE™

用户手册

35

FOCUS 模式

6 - 输入

输入端是用于连接脚踏开关控制器或接收Trio11 Be 监听扬声器FOCUS模式的输出信号。

7 - 输出

输出端是用于连接一台Trio11 Be 监听扬声器到另一台Trio11 Be 监听扬声器。

确保您使用的是 2x 6.35 mm单插孔乐器类线缆，连接脚踏开关到 Trio11 Be，连接两个Trio11 Be 监听扬声器。

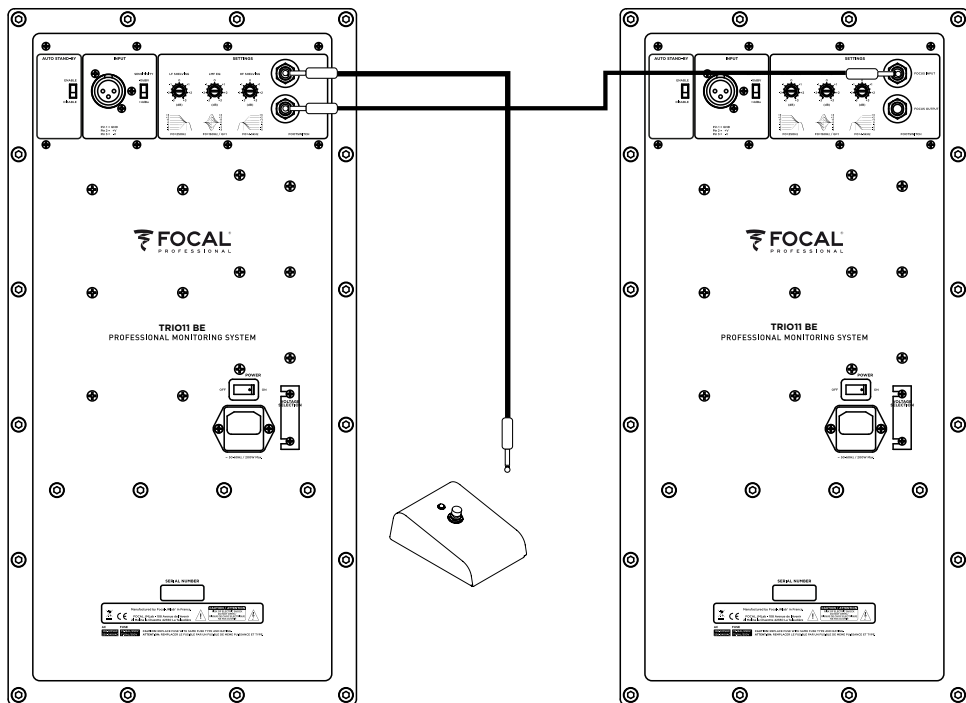

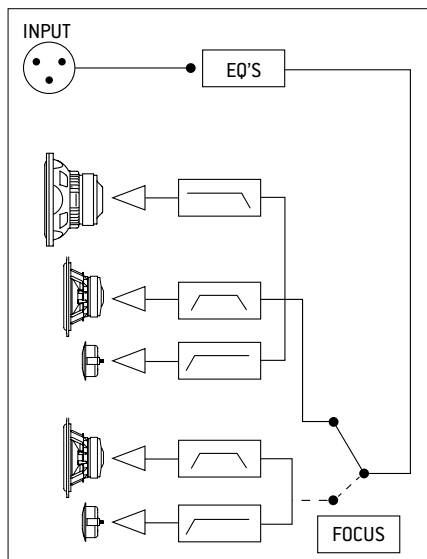

> Trio11 Be FOCUS
模式图标.

8 - ON/OFF

ON/OFF 转换开关用于内置放大器的开和关

9 - 电压选择

拨动开关允许您根据您所在的国家选择主电源的电压，有两个选项：150V或230V。通过以下步骤，可以改变电压：

1. 关闭监听扬声器和拔出电源线。
2. 用一字螺丝刀，移除位于电源插座的保险丝 (11)。
3. 替换合适值的保险丝：
 - a. 115V: T类保险丝，3.15 A
 - b. 230V: T类保险丝，1.6 A
4. 用十字螺丝刀，稍微松开螺钉(12)，并从电源选择器处移除保护盖。
5. 用一字螺丝刀，将电源选择器 (9) 切换到合适的设置。
6. 用十字螺丝刀，将电压选择器的保护盖放回到原来位置，收紧螺丝 (12) 。
7. 重新连接电源线 (10)。
8. 打开电源开关键启动监听扬声器(8)

10 - 电源插座

连接电源线到接线插座。

11 - 保险丝槽

这是保护监听扬声器的保险丝所在的地方，如果有需要，可按第9项"电压选择"中提到的做法来替换保险丝。

12 - 螺丝

两枚螺丝可防止轻易触碰启动电压选择开关 (9)

13 - POWER LED (前面板)

POWER LED有三种可能的状态:

- 关闭: 没电源或监听已关闭
- 绿色: 监听启动
- 红色: 限幅器被激活

14 - FOCUS LED (前面板)

FOCUS LED有三种可能的状态:

- 关闭: 监听处于待机模式或3分频模式
- 绿色: 监听处于FOCUS模式
- 红色: 监听的过热保护

15 - AUTO STAND-BY (自动待机)

Trio11 Be监听音箱均有“待机”模式，您可在必要时禁用它。监听音箱的出厂设置为“启用”，因此待机模式是被激活的。打开监听音箱时，即会激活“待机”模式。若要退出“待机”模式，请逐渐调高音频源的音量，以便发送音频信号给音箱。监听音箱未接收到音频信号持续15分钟左右后，即会自动进入“待机”模式。在“待机”模式下，电耗小于0.5瓦。

您可以禁用这种自动待机模式。要做到这一点，请将开关切换至“DISABLE”（禁用）。待机模式切换至“DISABLE”（禁用）后，“ON-OFF”（开-关）开关切换至“ON”（开）的位置时，音箱电源即会一直保持开启。

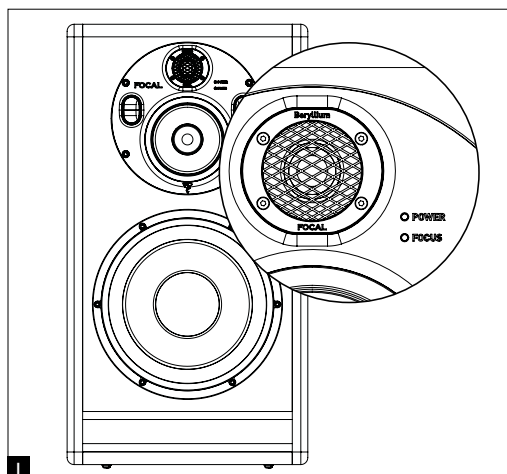

> Trio11 Be 音箱的状态

	颜色	状态	解决办法
DEL POWER	显示绿色	处于监听模式	-
	显示红色	限幅器被激活	减低音量
DEL FOCUS	没显示	监听处于3分频模式，或待机模式，或处于 FOCUS模式	输入一个音频信号去启动或按脚踏开关激活 FOCUS模式
	显示绿色	FOCUS模式启动	按脚踏开关启动3分频模式
	显示红色	过热保护	减低音量

TRIO11 BE™

用户手册

38

性能

• 频率响应	3分频模式	30 Hz - 40 kHz (+/- 3 dB)
	2分频模式	90 Hz - 20 kHz (+/- 3 dB)
• 最大声压级	3分频模式	118 dB SPL (pic à 1 m)
	2分频模式	105 dB SPL (pic à 1 m)

电子参数

• 输入	类型 / 阻抗 接口 灵敏度	电子平衡 / 10 KOhms XLR 可调整, +4 dBu ou -10 dBv
• 低音 • 中音 • 高音		300 W, G 类 150 W, G类 100 W, AB类
• 电源	主要电压 接线	230 V (T类保险丝1.6 A额定值) 115 V (T类保险丝3.5 A额定值) 可拆的IEC电缆
• 指示和控制	后面板	输入灵敏度选择 (+4 dBu/-10 dBV) 低频切除 (+/- 3 dB from 35 to 250 Hz) 高频切除 (+/- 3 dB from 4.5 to 40 kHz) 中低频EQ (+/- 3 dB at 160 Hz, Q factor = 1) FOCUS输入 / FOCUS输出
• LED	前面板的LED灯	显示模式开启, 音频剪辑和保护

单元

• 低音	10W96701D 10寸 Focal W复合夹层锥驱动单元
• 中音	5W04701 5寸 Focal W复合夹层锥驱动单元
• 高音	TB872, 1寸 Focal 纯铍倒圆顶高音单元

箱体

• 结构	21 mm和 30 mm (0.82" 和 1.2") 加强面板
• 尺寸 (包括4个橡胶脚垫) (高x宽x深)	25" x 13.6" x 17.7" (635 x 345 x 450mm)
• 重量	82.2 lbs (37.3 kg)

반드시 읽을 것! 중요 안전 지침!



	<div style="background-color: black; color: white; padding: 5px; text-align: center; font-weight: bold;">CAUTION</div> <div style="background-color: black; color: white; padding: 5px; text-align: center; font-weight: bold;">RISK OF ELECTRIC SHOCK DO NOT OPEN</div>	
<p>화살표 기호로 표시되며 정상각형 안에 있는 번개 모양은 장치 내에 감전을 유발할 수 있는 높은 전압이 존재한다는 것을 사용자에게 경고하기 위한 것입니다.</p>	<p>주의: 감전을 방지하기 위해 본 장치의 덮개(또는 후면)를 열지 마십시오. 이 장치에는 사용자가 교체할 수 있는 부품이 포함되어 있지 않습니다. 유지보수 또는 수리는 공인 정비사에게 문의하십시오.</p>	<p>정상각형 안에 들어 있는 느낌표는 사용 설명서에 언급되고 장치의 실행 및 유지보수와 관련된 중요 지침이 있음을 사용자에게 알리는 것입니다.</p>
<ol style="list-style-type: none"> 1. 이 지침들을 읽을 것. 2. 이 지침들을 보관할 것. 3. 경고등에 주의할 것. 4. 모든 지침을 준수할 것. 5. 감전 위험. 열지 말 것. 물이나 수분에 노출하지 말 것. 6. 마른 천으로만 닦을 것. 7. 통풍구를 막지 말 것. 지침에 따라 장치를 설치할 것. 통풍이 잘 되도록 제품 주변에 최소 5cm를 둘 것. 8. 라디에이터, 레인지, 난방장치 출구, 또는 기타 열을 발산하는 모든 장치(염기 포함)와 같은 열원 주변에 설치하지 말 것. 9. 그리드 전선선과 관련된 안전 지침을 준수할 것. 본 제품은 등급 1 장치 연결 시에는 통합형 접지 연결이 포함되어 있는 제공된 그리드 플러그만 이용해야 합니다. 장치의 접지를 통한 보호장치가 달린 그리드 콘센트에만 연결해야 합니다. 10. 전원 케이블이 밝거나, 눌리거나, 물건 사이에 집이지 않도록 해야 합니다. 전원 플러그 및 장치와의 전선 연결에 각별히 주의해야 합니다. 11. 제조자가 권장하는 액세서리만 사용하십시오. 12. 제조자가 권장하거나, 장치와 함께 판매되는 운반 장치, 발 달린 장치, 삼발이, 지지대 또는 테이블만을 사용해야 합니다. 카트를 사용하는 경우 흔들림으로 인한 부상을 피하기 위해 카트/장비 일체의 운반시 각별한 주의가 필요합니다. 13. 풍풍우 경시, 또는 장기간 장치를 사용하지 않는 경우 장치를 전원에서 분리하십시오. 	<ol style="list-style-type: none"> 14. 모든 유지보수 작업은 공인 정비사만이 실시할 수 있습니다. 케이블이나 전원 플러그의 손상, 장치 내 액체 쏟음이나 물체 유입, 비나 습기 노출, 장치의 오작동 또는 장치의 뒤집힘과 같이 장치에 손상이 발생한 경우 유지보수 작업이 필요합니다. 15. 본 제품은 장치 라벨에 표시된 그리드 전원 유형에만 연결해야 합니다. 전기 설비의 전원 유형에 무엇인지 정확하게 알지 못하는 경우, 제품 판매자 또는 전기 공급업체에 문의하십시오. 배터리나 기타 전원을 통해 장치를 사용하게 되는 경우 사용설명서를 참조하십시오. 16. 열대 기후에서 장치를 사용하지 마십시오. 17. 고도 2000m 이상에 위치한 지역에서 장치를 사용하지 마십시오. 18. 벽 콘센트, 연장 전기선 또는 멀티콘센트에 과부하를 주지 마십시오. 이 경우 화재 또는 감전을 유발할 수 있습니다. 19. 장치 통풍구를 통해 어떤 물체도 삽입하지 마십시오. 이 경우 고전압 상태의 구성부품에 닿거나 구성부품을 단락시킬 수 있어 화재나 감전 위험이 있습니다. 장치 위에 절대로 액체를 대달지 마십시오. 20. 직접 장치를 수리하려고 하지 마십시오. 본 장치를 열면 위험한 전압 또는 다른 위험에 노출될 수 있습니다. 모든 유지보수 개입은 공인 정비사에게 문의하십시오. 	<ol style="list-style-type: none"> 21. 구성부품의 교체가 필요한 경우 유닛보수 기사가 제조자가 명시하거나, 또는 원부품과 동일한 특성을 가진 구성부품을 사용하도록 해야 합니다. 비규격 부품은 화재, 감전 또는 기타 위험을 유발할 수 있습니다. 22. 장치에 대한 모든 개입 또는 수리 작업 후에는 제품이 완전히 안전하게 작동하는지 확인하도록 테스트하도록 유지보수 기사에게 요청하십시오. 23. 장치는 건물이 용도를 위해 시공된 경우가 아니면 절대로 벽 또는 천장에 설치해서는 안 됩니다. 24. 제품 뒷면에 있는 On/Off 스위치는 전원 선택기입니다. 이 스위치로 전원을 분리할 수 있습니다. 이 스위치는 항상 사용자가 접근할 수 있습니다. 25. 청각 기능 손상을 피하기 위해, 장치나 큰 음량으로 듣지 마십시오. 큰 출력으로 작동하는 스피커 소리는 청취자의 귀에 손상을 주어 청각 기능 장애를 유발할 수 있습니다(일시적 쉼은 영구적 청력 손실, 귀에서 웅웅거리는 소리가 들림, 이명감, 청각 과민증) 1시간 이상 과도한 음량(85 dB 초과)에 귀를 노출하면 영구적 청력 손상을 입을 수 있습니다.  <p style="text-align: center;">(CEI 60417-6044)</p>

TRIO11 BE

사용 설명서

한국어

Focal-JMlab의 개런티 유효화를 위해,
이제 웹사이트에서 제품의 온라인 저장 등록도 가능합니다 : www.focal.com/warranty



워런티 조건

문제 발생시 Focal 대리점으로 연락해주시시오.

구매 이후 2년까지 무상 A/S가 보장되며, 재판매시 그 권리는 양도할 수 없습니다. 불량제품의 경우 본래 포장에 다시 넣어 대리점에 배송해주시면 어떤 결함이 있는지 테스트를 할 것입니다. (배송비는 요청자 부담입니다.)

만약 제품 A/S 보증기간이 남아있다면 Focal 측에서 배송비를 미리 지불하며 수리 후 반환이나 교환을 해드릴 것입니다.

사용자 부주의로 인한 고장은 보증하지 않습니다.

프랑스 외 국가에서는 각 나라의 법률에 따라 공식 Focal 대리점이 지정한 조건에 의해 워런티가 적용됩니다.

패키지 내용물

각 모니터는 다음과 같은 제품들로 구성되어 있습니다.

- 1 power cable
- 4 rubber feet
- 1 N° 4 Allen Key
- 1 warranty card
- 2 protective grilles

이 중 빠진 것이 없는지 확인하시고 우선 모든 부품들을 박스에서 빼내십시오. 제품을 박스에서 빼내실 때 다음과 같은 사항을 유의하십시오.

- 박스 뚜껑을 완전히 젖히고 박스 옆면에 붙어있듯이 접습니다.
- 스티로폼 포장을 제거합니다.
- 박스 밖으로 모니터를 조심스럽게 빼냅니다
- 포장상 데미지가 없는지 관찰합니다.
- 만약 이상이 있다면 운송자와 제조자에 문의합니다.
- 추후 필요할 수 있으므로 패키지는 보관합니다.

권고사항

본 제품은 특히 5.1 configuration에서 아주 높은 음압 레벨을 만들어낼 수 있습니다. 소리 변형 수준이 낮고 청각적 피로도를 최소화 했기 때문에 음압수준이 얼마나 높은지 알아차리기 쉽지 않을 수 있습니다. 장시간 높은 음압에 노출되면 영구적인 청각손상이 올 수 있으니 주의하십시오.

TRIO11 BE™

사용 설명서

빠른 설치 가이드

1. 우선 모니터와 모든 audio source(믹싱 콘솔 등) 전원을 끕니다. 모니터 뒷 패널의 세팅을 모두 0으로 지정합니다.
2. XLR input을 이용하여 audio source로부터 나오는 오디오 신호를 모니터에 연결합니다.
3. 전압 selector를 이용하여 메인파워 전압에 맞춰 알맞은 전압이 선택되어 있는지 확인합니다. 퓨즈를 교체할 필요가 있는지 체크합니다.
퓨즈의 암페어수는 동작전압에 따라 결정됩니다. (퓨즈 특성은 스펙 표를 통해 확인하세요) 모니터 스피커는 제공된 power cable을 이용하여 반드시 접지해야 합니다. 자세한 설명을 68쪽에서 확인해주세요.
4. Audio source를 켜고 모니터에 연결된 audio source의 output 레벨이 $-\infty$ 나 아주 낮은 레벨로 지정되어 있는지 확인합니다
5. 모니터 파워를 켭니다. Standby 모드일 것입니다.
6. 모니터에 신호가 감지될 때까지 Audio source의 output level을 올립니다. 이렇게 하면 자동으로 전원이 켜집니다.



모니터 파워를 켜고 자동 standby모드가 활성화되면, 모니터 내의 오디오 신호 감지 회로가 Standby에서 On으로 몇 초 이후에 바뀔 것입니다. 이 스탠바이 모드를 해제할 수 있습니다. (보다 자세한 정보는 69 페이지를 참조하여 주십시오).

7. 리코딩이나 믹싱, 마스터링을 마치고나면 장비를 다음과 같은 순서로 꺼주시길 권고합니다.
 - a. 모니터를 끕니다
 - b. audio source를 끕니다.

Trio11 Be

Trio11 Be는 프로페셔널 근거리 음장 모니터로서 2개의 모니터 스피커가 같은 캐비닛에 내장되어 있습니다. **Trio11 Be**는 샌드위치 공법이 적용된 10인치 "W" 콘 서브우퍼 유닛, 5인치 "W" 콘 미드레인지 유닛, 그리고 그릴이 부착된 1인치 역동 베릴륨 트위터로 구성되어 있습니다. 이 그릴은 트위터를 보호하는 역할을 합니다. **Trio11 Be** 스피커의 튜닝은 그릴이 부착되어 있는 상태에 최적화되어 있습니다. **Trio11 Be** 사용 시의 안전과 최적의 성능을 이끌어 내기 위해서, 트위터 그릴을 제거하지 말 것을 권장합니다.

3-way mode에서는 모니터의 주파수 응답범위가 30Hz~40Hz(+/- 3dB)와 40Hz~20Hz(+/- 1dB)입니다. 2-way mode에서는 오직 5-inch 우퍼와 트위터만 활성화 됩니다. 2-way 모니터 스피커는 주파수 응답범위가 90Hz~20Hz(+/- 3dB)이며, 제한된 bass 주파수 응답 범위를 가진 시스템을 통해 실행되는 mix의 transfer quality를 체크하는데 아주 효과적입니다. 이 모드는 footswitch로 컨트롤 합니다. (68쪽)

Trio11 Be 모니터 스피커는 아래의 내장 앰프 3개를 갖추었습니다.

1 x 300 W powering the 10-inch subwoofer

1 x 150 W powering the 5-inch woofer

1 x 100 W powering the 1-inch tweeter

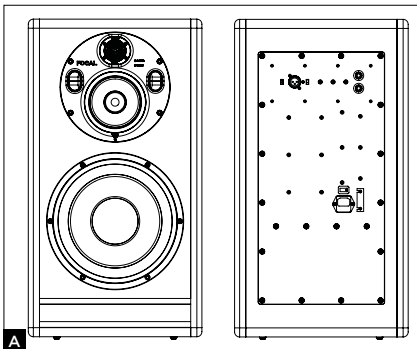

TRIO11 BE™

사용 설명서

설치



메인전원

제품은 반드시 파워케이블을 통해 접지해야 합니다.

포지셔닝

Trio11 Be 모니터는 근거리음장 프로페셔널 모니터링 스피커로서 청자를 향하게 한 후 1.5-4 미터 거리를 두어야 합니다. 믹싱 콘솔위에 완벽하게 위치할 수 있고 혹은 적절한 스탠드위에 마운트 시킬수도 있습니다. 어떤 포지션을 선택하든 트위터는 청자의 귀 정도 높이에 위치하도록 해주십시오.

Rubber feet 포지셔닝

Trio11 Be 모니터 스피커는 4 rubber feet이 제공되어 모니터를 지지대 (믹싱 콘솔이나 스탠드,etc)로부터 분리하는 것이 가능합니다.

Rubber Feet을 지지대 넓이에 맞추되 가능하면 서로 멀리 떨어지게 하십시오. (그림.B)

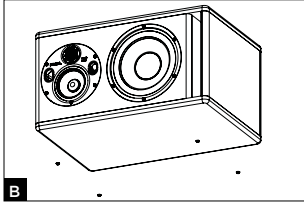

Midrange/tweeter plate 지향

Trio11 Be 모니터 스피커 위의 Midrange/tweeter plate 는 한번에 360° , 90° 씩 돌릴 수 있습니다. 사용자로 하여금 환경에 맞춰 세팅을 최적화 할 수 있게 합니다.

Midrange/tweeter plate 회전 순서

1. 스크류 4개를 n° 4 Allen key로 제거합니다. (그림.C)
2. 약간 기울여 plate를 10cm 가량 뺍니다. (그림.D)
3. 환기구를 이용하여 플레이트를 원하는 위치로 돌립니다. 스크류를 끼우려면 유지핀이 플레이트의 구멍과 맞도록 유의하십시오. (그림.E)
4. 혼의 올바른 설치를 위해 다음의 3가지 사항을 반드시 지켜주십시오:
 - 4.1. 혼의 위치를 정하십시오. 4개의 나사를 위치시키고 위의 그림처럼, 십자 홈 나사를 수동 고정해주십시오.
 - 4.2. 십자 홈 나사를 조이십시오. 처음에는 느슨하게 나사를 조이십시오.
 - 4.3. 십자 홈 나사를 다시 조여주십시오. 이번에는 좀 더 강력하게 나사를 조이십시오. 마지막으로 나사가 제대로 고정되었는지를 확인하십시오.
5. 모니터 스피커를 사용할 준비가 완료되었습니다.

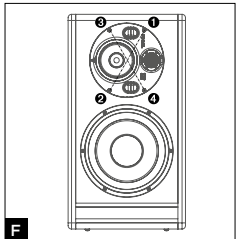
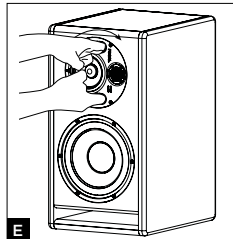
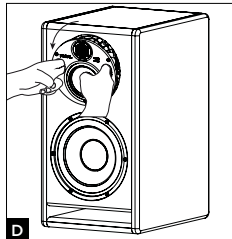
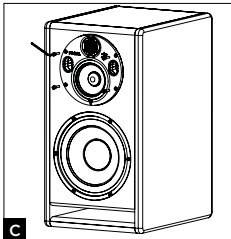

TRIO11 BE™

사용 설명서

스테레오 포지션

모니터를 청자가 있는 곳에서 이등변 삼각형이 만들어지도록 위치하십시오. 청자가 한 쪽에 서있으면 왼쪽과 오른쪽 코너에 각각 모니터가 있는 형태입니다. **(그림.G)**

Pure beryllium inverted dome tweeter는 가장 큰 장점이 있습니다. 바로 아주 강력한 저음 지향성입니다. 1.5m 이내의 거리에서 모니터를 사용할 경우 정밀한 작동을 위해 스테레오 이미지를 넓히는 것을 강력히 권고합니다. (모니터 스피커 사이 거리를 1.8m에서 2m로 넓히기)

필요하면 트위터를 바깥 쪽으로 향하게 하여 스테레오 이미지 너비를 넓힙니다.

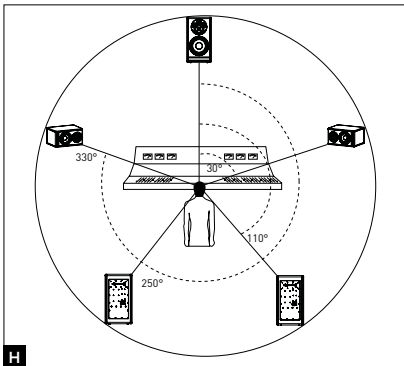
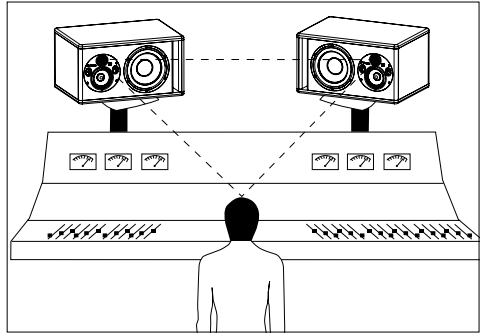
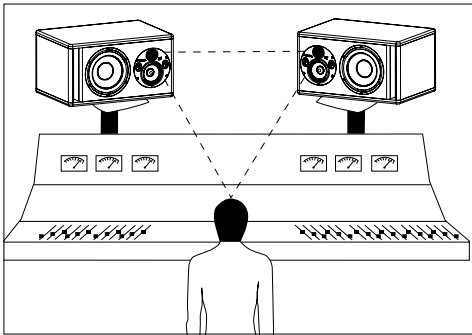
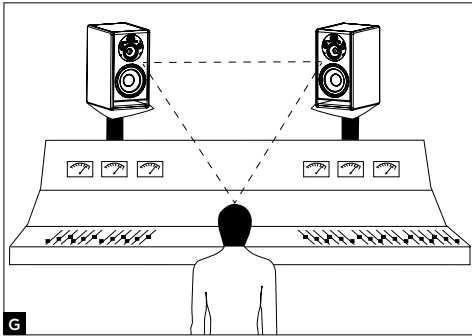

멀티채널 포지션

5.1 configuration를 사용할 때는 모니터를 청자를 가운데로 동그렇게 위치하여 모니터를 청자 위치로부터 같은 거리에 놓이게 합니다.

센터 채널을 0°로 맞추고 전방 우측 채널을 30°, 후방 우측 채널을 110°, 후방 좌측 채널을 250°, 전방 좌측 채널을 330°로 합니다. **(그림.H)**

TRIO11 BE™

사용 설명서

브레이킹 인(적응)

Trio11 Be 모니터에 사용된 변환기는 콤플렉스한 기계 장비이기 때문에 최대의 성능을 발휘하고 새 환경의 기온과 습도에 적응하려면 어느 정도 적응기간이 필요합니다. 환경에 따라 그 기간은 달라질 수 있으며 때에 따라선 수주가 소요될 수 있습니다. 처음 몇시간 동안은 높은 음량에서 듣는 것을 삼가해 주십시오. 적응기간을 단축시키려면 20 시간동안 중간 정도의 볼륨에서 저주파수로 이루어진 콘텐츠를 재생해 주십시오. 변환기의 성능이 완전히 안정화되면 포컬 제품의 최고 성능을 즐길 수 있을 것입니다.

세팅과 연결

1 - INPUT

XLR 커넥터는 source를 균형 잡힌 신호로 연결해주고 표준적인 배선 레이아웃을 가지고 있습니다.

Pin 1 = ground (케이블 실드)

Pin 2 = in-phase signal (다른 말로 hot)

Pin 3 = reverse-phase signal (다른 말로 cold)

2 - INPUT 감도

이 selector는 source(믹싱 콘솔, 사운드 카드)에 따라 모니터 스피커의 input 감도를 조절할 수 있게 합니다. 만약 source가 균형잡히지 않은 라인으로 오디오 신호를 전송할 경우 input 감도를 -10 dBV로 조정하십시오. 오디오 신호가 균형잡힌 라인으로 전달될 경우 감도를 +4 dBu로 조정합니다.

3 - LF SHELIVING

LF SHELIVING 전위차계(분압기)로 250Hz 이하의 볼륨 correction을 활성화 또는 비활성화 할 수 있습니다. 실내의 음향환경이 주파수 범위를 부드럽게 한다면 LF SHELIVING 전위차계(분압기)를 +2 dB로 설정하는 것을 추천합니다. 음향환경이 neutral(중립적)일 때는 LF SHELIVING 전위차계(분압기) 0으로 놓습니다. 모니터가 벽이나 코너에 가까운데 위치할 경우 LF SHELIVING 전위차계(분압기)를 -2 dB로 설정합니다.

4 - LMF EQ

이 전위차계(분압기)는 중-저 주파수의 레벨을 조정하는데 사용됩니다. 센터 주파수는 160 Hz이고 Q factor는 1입니다. correction은 +/- 3 dB 범위에서 이루어 집니다. 이 correction은 모니터 스피커가 믹싱 콘솔 위에 설치되어 있을 때 유용합니다.

5 - HF SHELIVING

HF SHELIVING 전위차계(분압기)로 4.5 kHz 이상에서 볼륨 correction을 활성화 또는 비활성화 할 수 있습니다. 실내의 음향환경이 주파수 범위를 부드럽게 한다면(건조한 환경) LF SHELIVING 전위차계(분압기)를 0으로 지정합니다. 음향환경이 주파수 범위를 자연스럽게 넓힌다면 (장애물이 없는 깨끗한 환경) LF SHELIVING 전위차계(분압기)를 -2dB나 -3dB로 놓는 것을 추천합니다.

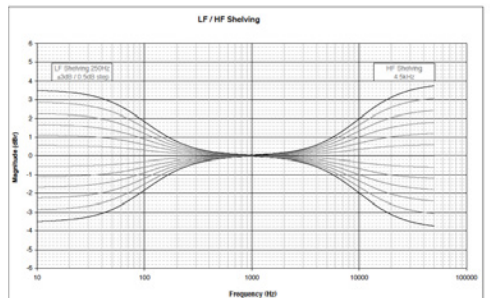
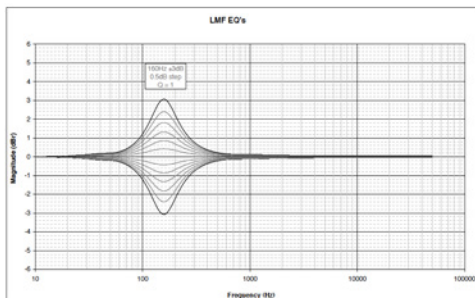

TRIO11 BE™

사용 설명서

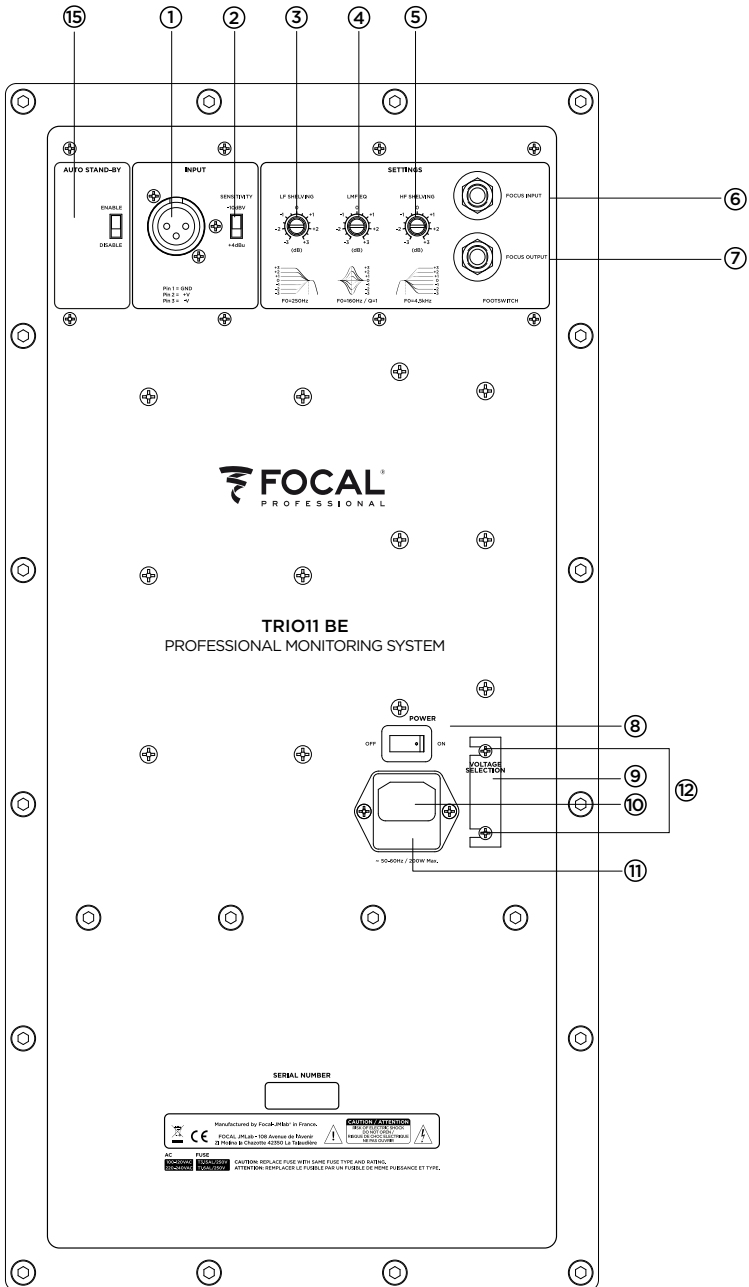

TRIO11 BE™

사용 설명서

46

포커스 모드

6 - INPUT

Footswitch 컨트롤러를 연결하거나 Trio11 Be 모니터 FOCUS 모드의 output에서 나오는 신호를 수신하는 역할을 합니다.

7 - OUTPUT

Trio11 Be 모니터를 다른 Trio11 Be 모니터에 연결하는데 사용됩니다.

Trio11 Be끼리 연결하거나 footswitch를 Trio11 Be에 연결할 때 반드시 instrument타입 케이블(2 x 6.35 mm mono jack)을 사용하십시오.

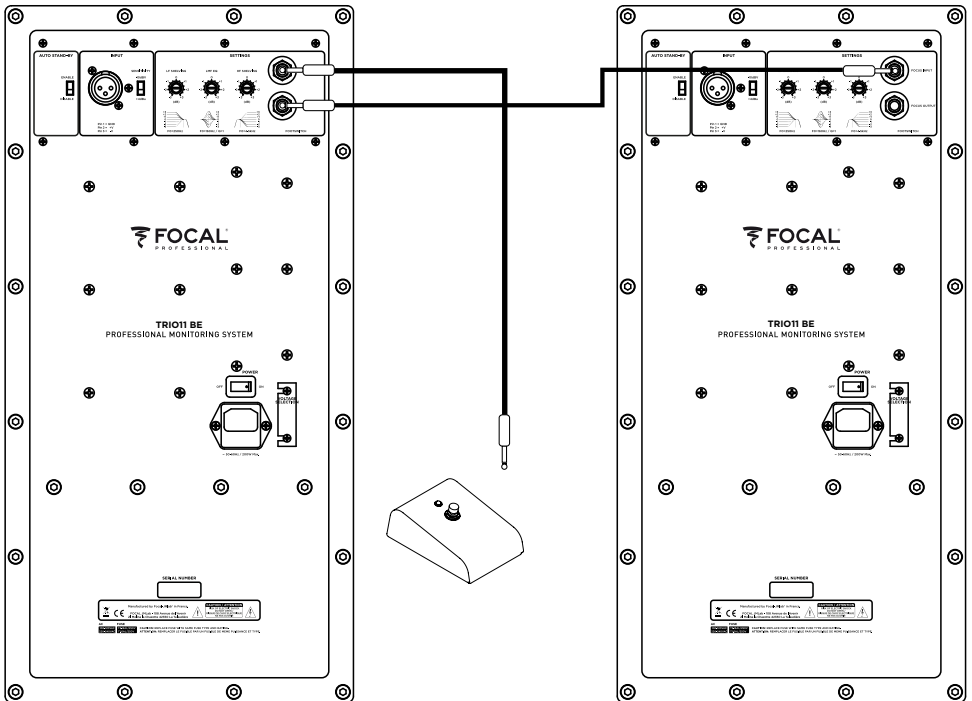

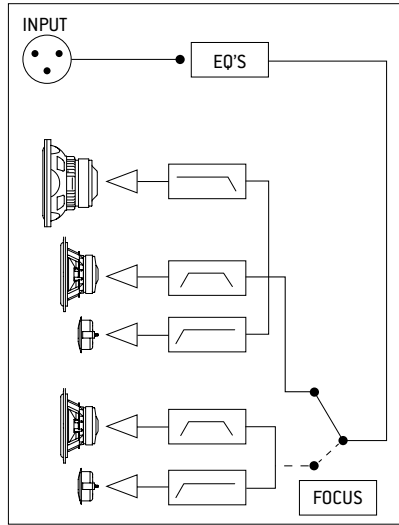

> Trio11 Be 의 FOCUS 모드 도해.

8 - ON/OFF

이 스위치는 내장 앰프를 켜다 끄는데 사용됩니다.

9 - 전압 선택

이 슬라이드 스위치로 사용국에 따라 메인 power supply에 맞게 전압을 선택할 수 있습니다. 두 가지 옵션 선택이 가능합니다 : 115V or 230V. 전압을 바꾸려면 다음 과정을 따라 하십시오.

- 1) 모니터를 끄고 전선 플러그를 뽑습니다.
- 2) -자형 스크루드라이버를 이용해서 전기 소켓(11) 아래에 위치한 퓨즈를 제거합니다.
- 3) 퓨즈를 다음과 같은 값을 가진 것으로 교체합니다
 - a. 115V: class T fuse, 3.15 A
 - b. 230V: class T fuse, 1.6 A
- 4) 필립스 스크루드라이버로 스크류(12)를 살짝 느슨하게 한 뒤 voltage selector 보호 커버를 제거합니다.
- 5) voltage selector(9)의 스위치를 -자형 드라이버로 적절한 세팅에 맞춥니다.
- 6) 필립스 스크루드라이버로 voltage selector 커버를 제자리로 돌려놓은 후 스크루(12)를 살짝 조입니다.
- 7) Power cable(10)을 다시 연결합니다.
- 8) On/Off 스위치(8)로 모니터 전원을 다시 켭니다.

10 - 전기 소켓

제공된 전선을 이 connector 소켓에 연결합니다.

11 - 퓨즈 하우징

모니터를 보호하기 위해 퓨즈가 위치하는 곳입니다. 필요하다면 9. 전압 선택에 설명된 대로 퓨즈를 교체하십시오.

12 - 스크루

Voltage selector (9)의 입구를 보호합니다.

13 - POWER LED (프론트 패널)

3가지 상태를 표시합니다.

- Off: 전원 없음 /monitor 전원 꺼짐
- Green: monitor 전원 켜짐
- Red: 리미터가 활성화됨

TRIO11 BE™

사용 설명서

14 - FOCUS LED (프론트 패널)

3가지 상태를 표시합니다.

- Off : 모니터가 standby 모드 or 3-way 모드임
- Green: FOCUS 모드임
- Red: 모니터 heat protection(과열방지) 활성화됨

15- 자동 스탠바이 모드

Trio11 Be는 스피커의 활성화/비활성화를 선택할 수 있는 스탠바이 모드를 지원합니다. 초기 설정 상태에서는 스피커의 스탠바이 모드가 활성화 되어 있습니다. 따라서 스피커의 전원을 켜면, 먼저 스탠바이 모드로 작동합니다. 소스의 음량을 점진적으로 높이며 모니터 스피커에 신호를 전송하는 것으로, 스탠바이 모드를 해제할 수 있습니다. 스피커가 약 15분 동안 오디오 신호를 전송받지 못하면, 자동으로 대기 상태로 넘어갑니다. 스탠바이 모드에서 스피커의 전력 소모는 0.5W 이하입니다.

자동 스탠바이 모드를 해제할 수 있습니다. 이 기능을 해제하시려면, 스위치를 "DISABLE" 에 위치시키십시오. 스탠바이 모드가 해제된 상태에서는 "ON-OFF" 스위치를 "ON" 에 놓고 전원을 켜는 순간 부터 스피커가 작동하게 됩니다.

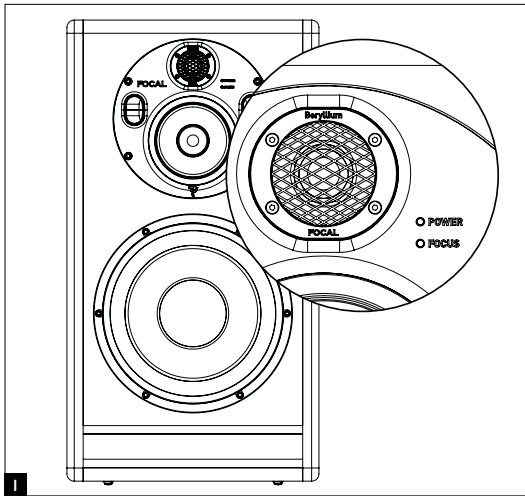

Trio11 Be 스피커의 상태

	Colour	State	Solution
DEL POWER	그린	모니터 켜짐	-
	레드	리미터가 활성화됨	볼륨을 낮춥니다
DEL FOCUS	Off	모니터가 3-way 모드 or Standby 모드 or FOCUS 모드에서 standby 상태	오디오 신호를 전송해서 전원을 켭니다 or Footswitch를 눌러서 FOCUS 모드를 활성화 시킵니다.
	그린	FOCUS 모드 활성화	Footswitch를 눌러서 3-way 모드를 활성화 시킵니다.
	레드	Heat protection	볼륨을 낮춥니다.

TRIO11 BE™

사용 설명서

49

Performance		
• Frequency response	3-way mode	30Hz - 40kHz (+/- 3dB)
	2-way mode (Focus)	90Hz - 20kHz (+/- 3dB)
• SPL maximum	3-way mode	118dB SPL (peak at 1m)
	2-way mode (Focus)	105dB SPL (peak at 1m)
Electronics		
• Inputs	Type / Impedance	Electronically balanced / 10 KOhms
	Connectors	XLR
	Sensitivity	Adjustable, +4dBu ou -10dBv
• Bass		300W, class G
• Midrange		150W, class G
• Treble		100W, class AB
• Power supply	Mains voltage	230V (class T fuse 1.6A fuse rating) - 115V (class T fuse 3.5 A fuse rating)
	Wiring	Detachable IEC power cable
• Indicators and controls	Rear panel	Input sensitivity selector (+4dBu/-10dBV)
		Low frequency shelving (+/- 3dB from 35 to 250Hz)
		High frequency shelving (+/- 3dB from 4.5 to 40kHz)
		EQ low-mid frequencies (+/- 3dB at 160Hz, Q factor = 1)
		FOCUS input / FOCUS output
• LED	Focus mode on, audio clipping and protection indicated by LED on front panel	
Transducers		
• Subwoofer	10W96701D 10-inch Focal speaker driver with W composite sandwich cone	
• Medium	5W04701 5-inch Focal driver with W composite sandwich cone	
• Tweeter	TB872, 1-inch Focal pure Beryllium inverted dome tweeter	
Cabinet		
• Structure	21mm and 30mm (0.82" and 1.2") reinforced panels	
• Dimensions including 4 rubber feet (HxWxD)	25" x 13.6" x 17.7" (635 x 345 x 450 mm)	
• Weight	82.2 lbs (37.3 kg)	

はじめにお読みください!

安全に関する重要な指示です!



	<div style="border: 1px solid black; padding: 5px; text-align: center;"> <p>CAUTION</p> <p>RISK OF ELECTRIC SHOCK DO NOT OPEN</p> </div>	
<p>正三角形の中に描かれた矢印マークの稲妻は、機器内に感電のリスクを引き起こし得る高電圧が存在することをユーザーに警告するためのものです。</p>	<p>注意：感電のリスクを回避するため、この機器のカバー（またはバックカバー）を取り外さないでください。ユーザーにより交換可能な部品はございません。メンテナンスまたは修理には、資格を有する技術者にお問い合わせください。</p>	<p>正三角形内に表示された感嘆符は、機器の利用やメンテナンスに関して説明書内に記載された重要な指示が存在することをユーザーに警告するためのものです。</p>
<ol style="list-style-type: none"> 1. これらの指示をお読みください。 2. これらの指示を保管してください。 3. 警告を考慮に入れてください。 4. すべての指示に従ってください。 5. 感電のリスクあり。開けないでください。水や湿気にさらさないでください。 6. 乾燥した布でのみ清掃してください。 7. 換気口をふさがないでください。メーカーの指示に従い、機器を設置してください。換気を正常に保つため、製品周囲に最低5cmの間隔をあけてください。 8. 暖房器、レンジ、暖房の温風口または熱を発するその他のあらゆる機器（アンブも含めた）など、熱源のそばに機器を設置しないでください。 9. 電気供給コードに関する安全指示を遵守してください。この製品は分類1.アース接続を内蔵した電気プラグでのみ機器を接続してください。接地による保護を装備した電気コンセントに機器を接続しなければなりません。 10. 電気供給ケーブルにねじれ、つぶれ、引っ掛かりがないか確認してください。電気プラグや機器とのコード接続に、細心の注意を払ってください。 11. メーカーが推奨する付属品のみを使用してください。 12. メーカーが推奨する、または機器とともに販売される運搬機械、レッグ、三脚、スタンド、台のみ使用してください。カートを使用する際、転倒による損傷を回避するために、カート/機器両方の移動にいつそうの注意を払ってください。 13. 雷雨時または機器を長期間使用していない時には、機器の電源コードを引き抜いてください。 	<ol style="list-style-type: none"> 14. メンテナンス作業はすべて、資格を有する技術者により実施されなければなりません。ケーブルまたは電気プラグの破損、液体の浸潤または機器内への異物混入、雨または湿気への露出、機器の機能不順または倒壊など、機器に損害が起きた際はメンテナンスが必要です。 15. この製品は機器のラベルに記載されている電気供給タイプにのみ接続してください。お使いの電気供給設備に疑問がある場合は、製品の販売店あるいは電気供給業者へお問い合わせください。バッテリーまたは他の電気供給源での使用を想定している機器に関しては、使用説明書を参照してください。 16. 熱帯気候下でこの機器を使用しないでください。 17. 標高2000m以上の地帯でこの機器を使用しないでください。 18. 壁の電気コンセント、延長コード、あるいはマルチタップに負担をかけ過ぎないようにしてください。火災や感電を引き起こす可能性があります。 19. 機器の換気口からいかなるオブジェクトも挿入しないでください。高電圧または短絡に関連する部品と接触し、その結果火災や感電を引き起こす可能性があります。機器に液体をこぼさないでください。 20. この機器をご自分で修理しようとししないでください。この機器を開けると、危険な電圧またはその他のリスクにさらされる可能性があります。メンテナンス作業は資格を有する技術者にお問い合わせください。 	<ol style="list-style-type: none"> 21. 部品交換が必要な場合は、メンテナンス技術者がメーカーにより指定されている部品、または元来の部品と同一の性質を有する部品を使用しているか確認してください。規格外の部品は火災、感電、その他のリスクを引き起こす可能性があります。 22. 機器への介入または修理後、製品が安全に作動するか確認するための点検を行なうよう、メンテナンス技術者に依頼してください。 23. メーカーが想定している場合を除き、機器を壁または天井に設置することはできません。 24. 製品裏に位置するオン/オフのスイッチは、電気供給切断装置です。電気配線から電子技術を分離するのに役立ちます。ユーザーが常にアクセス可能な状態でなければなりません。 25. 聴覚の損傷を回避するため、長時間高レベルの音量でスピーカーを聴かないでください。高出力でスピーカーを聴くと、ユーザーの耳を損傷し、聴覚障害（一時的または決定的な難聴、耳鳴り、聴覚過敏）を引き起こす可能性があります。過剰な音量（85 dB以上）に1時間以上耳をさらすと、不可逆的に聴覚を損傷する可能性があります。 <p style="text-align: center;">(CEI 60417-60444)</p>

TRIO11 BE

取扱説明書

日本語

Focal-JMlabの保証を有効にするには、
現在、製品のオンライン登録が可能になりました：www.focal.com/warranty



Conditions of guarantee

この度は Focal Professional Trio11 Be をご購入賜り誠にありがとうございます。
Focal ProfessionalはFocal-JMlabのプロフェッショナル事業部です。1980年初頭の会社設立以来、30年以上に亘り世界中のスピーカーメーカーに高品位なドライバー・ユニットを供給してきました。
ホームオーディオ用スピーカーシステム、カーオーディオ用ユニット市場においてもその優れた性能と開発力、高い音質を評価され、多くのユーザーを獲得しています。ドライバー、スピーカー・システム、クロスオーバー回路、キャビネットに至るまで、すべてにわたってフランスの本社内で開発設計、製造されております。プロフェッショナル向けでも着実に実績を築いてきている Focal の製品を、どうぞ末永くご愛用くださいますようお願い申し上げます。

同梱品について

製品には以下のものが同梱されています。万一不足がございましたら、すぐに弊社までご連絡いただけますようお願い申し上げます。

- ・1xACコード
- ・4xラバーフィート
- ・1xN° 4 六角レンチ
- ・1x保証書
- ・2x保護用グリルカバー 各ドライバーにつき1 (ご使用の際には取り外して下さい)

ご注意ください!

開梱時には、段ボールの開放部を完全に開き、上部のクッションを除去した上で、ゆっくりと本体を持ち上で、箱から取り出して下さい。

段ボールと本体外装部の状態を確認し、搬送上によるダメージがないかどうかチェックして下さい。万一ダメージがあった場合は、すぐに弊社までご連絡ください。

TRIO11 BE™

取扱説明書

52

クイックセットアップ・ガイド:

1. 最初にモニターやオーディオソース（ミキシング・コンソールなど）の電源が全てオフになっていることと、各機器のボリュームが0になっていることを確認してください。
2. XLRインプットにオーディオソースの機器を接続してください。
3. 電圧セレクトスイッチがご利用の電源に合った電圧に設定されているかを確認してください。ご利用の電圧によってヒューズが異なりますので、異なる電圧でご利用頂く場合は、ヒューズを交換する必要があります。日本国内で出荷されている製品は100~120V仕様です。
4. オーディオソースの機器の電源を入れ、オーディオソースの出力レベルを $-\infty$ または最小の位置に設定してください。
5. モニタースピーカーの電源を入れると、“スタンバイ”モードで起動します。
6. モニターが入力信号を検知して自動的にオンになるまで、オーディオソースの出力レベルを上げます。



モニターの電源を入れた後や、自動的にスタンバイモードになった場合、オーディオ信号を検知すると自動的に“スタンバイ”から“On”に数秒後に切り替ります。このスタンバイモードは無効にすることもできません（この機能の詳細については、59ページをご参照ください。）

レコーディング、ミキシング、マスタリングの作業が終了したら、次の手順で電源をオフにしてください。

- a. モニターをオフにする
- b. オーディオソースをオフにする

Trio11 Be

Trio11 Be は2機のモニタースピーカーを搭載したプロフェッショナル・ニアフィールドモニターです。**Trio11 Be** は10インチ・Wコンポジット・サンドイッチコーン・サブウーファー、5インチ・Wコンポジット・サンドイッチコーン・ウーファーおよび1インチ・ピュアベリリウム・インバーテッドドームツイーター（保護グリル付き）で構成されています。このグリルはツイーターを保護するためのものです。**Trio11 Be** のサウンドチューニングは、グリルをツイーターに取り付けた状態でなされています。**Trio11 Be** スピーカーの最高の性能を保証し、最高のレベルの保護を提供できるよう、グリルは取り外さないでください。

3-ウェイ・モードでの周波数特性は、30Hz~40kHz (+/- 3 dB) と40Hz~20kHz (+/- 1 dB)です。2-ウェイ・モードでは5インチウーファーとツイーターのみ有効となります。2-ウェイ時は90Hz~20kHz (+/- 3 dB) の周波数特性を持っており、ミックスやマスタリングなどで低域に制約のあるシステム向けの確認を行う際に便利です。これらのモードはフットスイッチにて切り替えが可能です。（58ページ参照）

Trio11 Be モニタースピーカーは3つのアンプを内蔵しています。

- 1 x 300 W powering the 10-inch subwoofer
- 1 x 150 W powering the 5-inch woofer
- 1 x 100 W powering the 1-inch tweeter

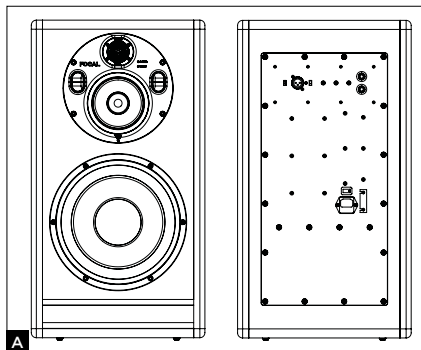

A

TRIO11 BE™

取扱説明書

53

Installation



電源ケーブルは本体、コンセントに正しく接続してください。

設置ポジション

Trio11 Be プロフェッショナル・ニアフィールド・モニタースピーカーは、1.5~4メートル (4.9~13.1フィート) 程度の距離に設置することを念頭に置いています。ミキシングコンソールやスタンドに設置する事が可能です。設置場所に関わらずツイーターを耳と同じ高さに設置することを強くお勧めします。

rubber feetの設置

Trio11 Be モニタースピーカーにはミキシングコンソールやスタンドなどに設置しやすくなるよう、4つのラバーフィートが付属します。ラバーフィート同士は出来るだけ離してスピーカーの底面に貼付けてください。(fig. B)

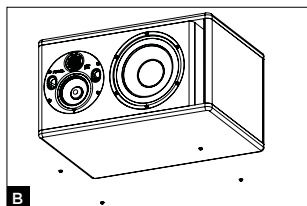

ミッドレンジ/ツイーター・プレートについて

Trio11 Be のミッドレンジ/ツイーター・プレートは、90°ごと360°まで回転することが可能です。ルームアコースティックや設置場所などに応じて最適な設定が行えます。

ミッドレンジ/ツイーター・プレートの設定方法

1. n° 4 六角レンチを使用して4つのネジを外します。(fig. C)
2. 10cm程傾けて前に引き出します。(fig. D)
3. 穴に指を入れ、目的の位置へプレートを回転させてください。ネジが適正に入るよう、プレートの穴を確認しながら位置を合わせてください。(fig. E)
4. 次の三点を守り、ホーン部を正しく設置してください。
 - 4.1. ホーン部の位置の調整。左の図にある十字の締め方順の通り、。4つのネジを手で締めます。
 - 4.2. 十字にネジを締める。電動ドライバーのパワーを弱めに設定します。
 - 4.3. 再度十字にネジを締める。電動ドライバーのパワーを強めに設定します。ネジがしっかり締まっていることを確認してください。
5. モニタースピーカーを使用する準備が整いました。.

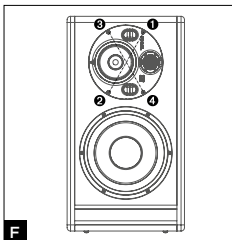
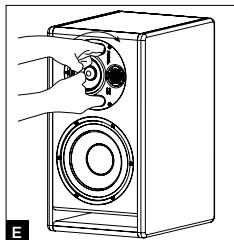
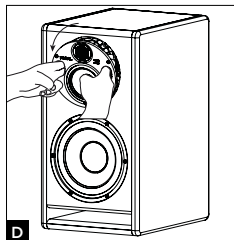
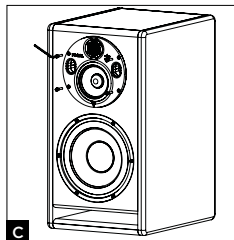

TRIO11 BE™

取扱説明書

ステレオ・ポジション

リスニングエリアに対して、正三角形となるようにモニターを設置されることをお勧めします。リスナーに対し、左右均等の位置にL、Rのモニターを設置します。(fig. G) ビュアベリリウム・リバースドームツイーターの長所の一つに超低指向性があります。1.5m (5フィート) 未満のポジションに設置する場合、ステレオイメージを出来るだけ広くするよう、2つのモニター(ツイーター)間を1.8m~2m程度離すことを強くお勧めします。状況に応じてツイーターを外側に移動することでよりステレオイメージが広がります。

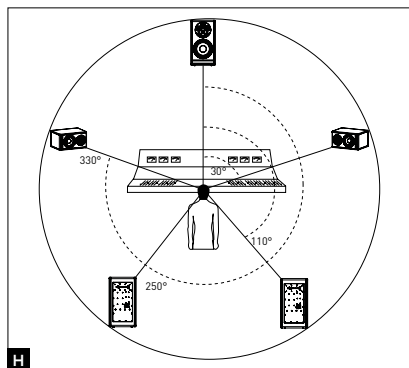
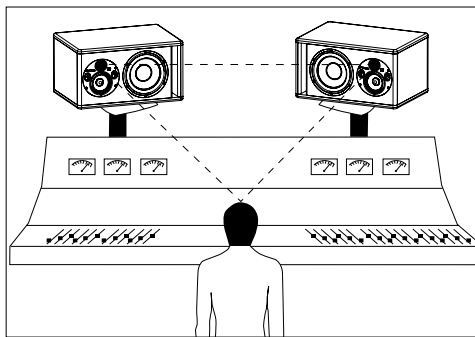
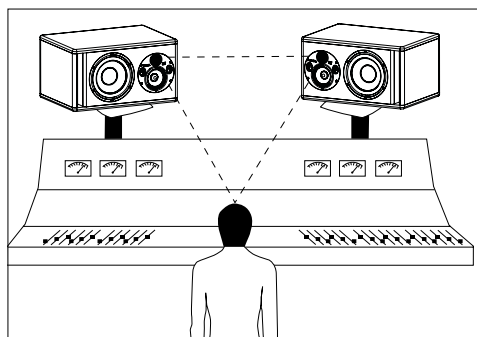
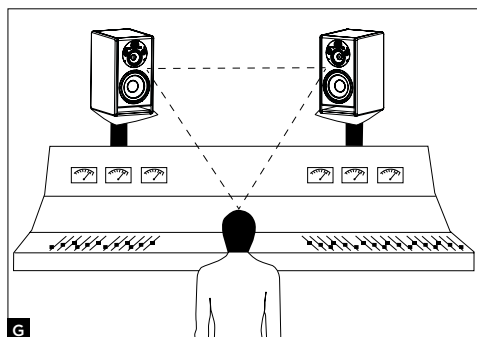

マルチチャンネル・ポジション

5.1コンフィグレーションの場合、リスニングポジションから全てのモニターが均等の距離になるよう設置することをお勧めします。一般的にセンターチャンネルが0°、フロント・ライトチャンネルが30°、バック・ライトチャンネルが110°、バック・レフトチャンネル250°、そしてフロント・レフトチャンネルが330°です。(fig. H).

TRIO11 BE™

取扱説明書

55

バーンイン

どんなスピーカーでも新品の状態からしばらくはバーンインする必要があります。**Trio11 Be**のトランスデューサーはメカニカル・エレメントにより成立していますので、環境によりことなるものの、バーンインの時間は長い場合で数週間は必要とすることをご了解ください。最初のうちは、あまり高いレベルの入力は避け、20時間位超低域周波数を含んだソースでランニングしてください。バーンインが十分に完了し、トランスデューサーが安定してきたとき、最良のパフォーマンスを発揮することができます。

設定および接続

1 - インプット

リアパネル上にバランス入力1系統が用意されております。

Pin1= グランド Pin2= 正相電圧 (ホット) Pin3= 逆相電圧 (コールド)

2 - 入力感度

入力感度を +4dBu、-10dBV のいずれかに切替え可能です。+4dBu ポジションはプロフェッショナル・スタンダードに基づくもの、-10dBv は一般的基準(アンバランス出力との接続など)になります。

3 - LF シェルビング

LF SHELIVINGは20Hz以下の帯域のコントロールを行います。リスニングルームの反響がソフトな場合は+2dBに、特に問題無い場合は0dBに、壁際や角にモニターを設置した場合は-2 dBに設定されることをお勧めします

4 - LMF EQ

中低域の帯域コントロールを行います。中央では160HzでQは1です。レンジは+/-3 dBです。この調整ではミキシングコンソールの上に設置する場合などに有効です。ミキシングコンソールからの反射を軽減することができます。

5 - HF シェルビング

HF SHELIVINGは4.5Hz以上の帯域のコントロールを行います。リスニングルームの反響がソフトな場合は+2dBに、特に問題無い場合は0dBに、高域が強い環境の場合は-2 dBか-3dBに設定されることをお勧めします。

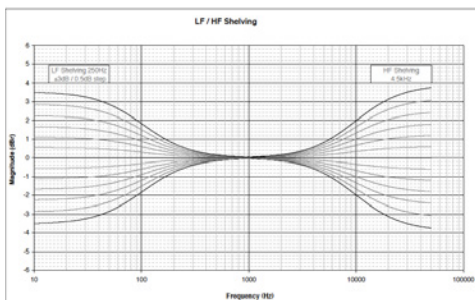
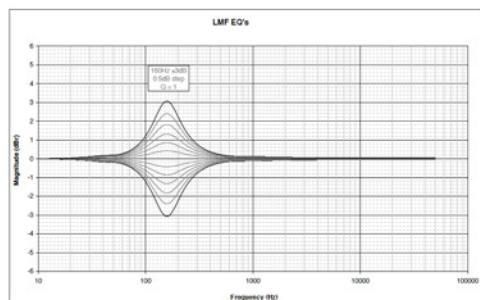

TRIO11 BE™

取扱説明書

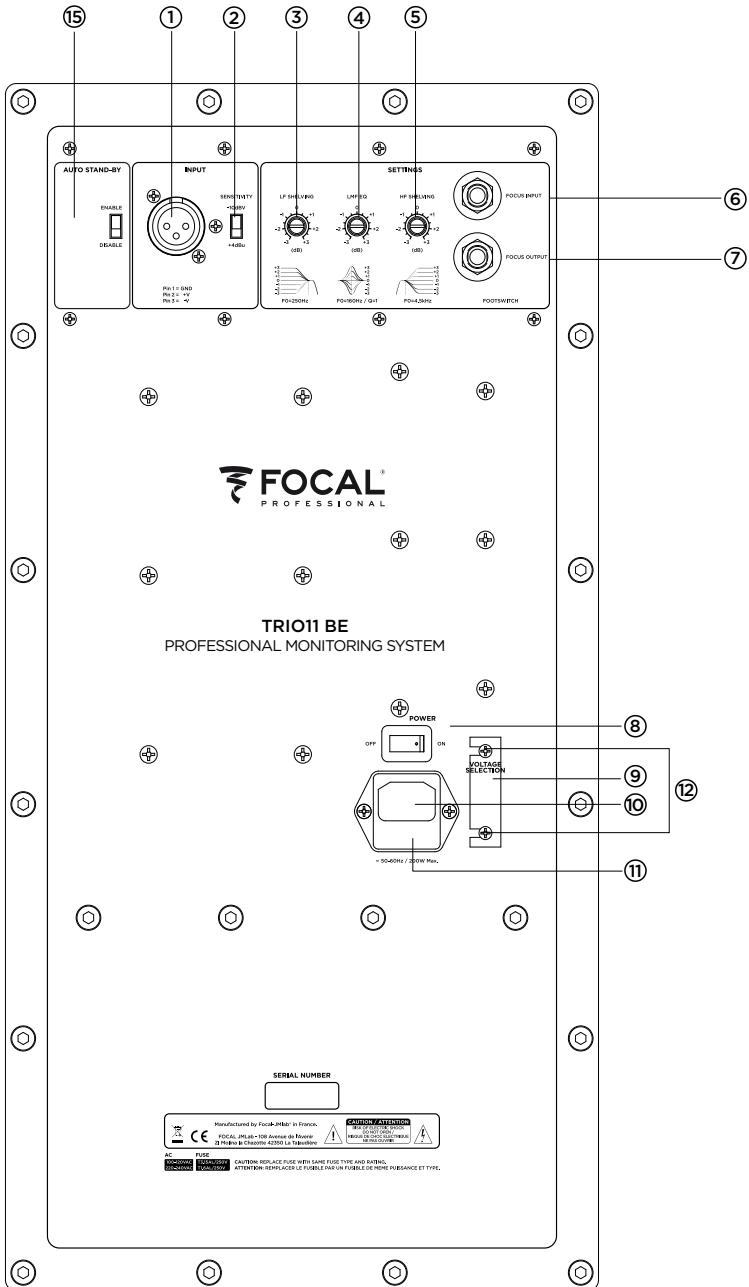

TRIO11 BE™

取扱説明書

57

FOCUS MODE

Trio11 Beを2ウェイまたは3ウェイに切り替えるモードです。FOCUSをオンにすると2ウェイモードに切り替わり、サブウーファーはカットされ、それに従ってパッシブ・ラジエーターの動きも制御されます。

6 - INPUT

フットスイッチ・コントローラーまたはフォーカスモードのアウトプットからの信号を接続するための端子です。

7 - OUTPUT

別のTrio11 Be モニターへ接続するための端子です

通常の 2x 6.35mm モノジャックを使用したフットスイッチをInputに接続します。Outputには同様にインストールメントケーブルにてもう一台の **Trio11 Be**に接続します。

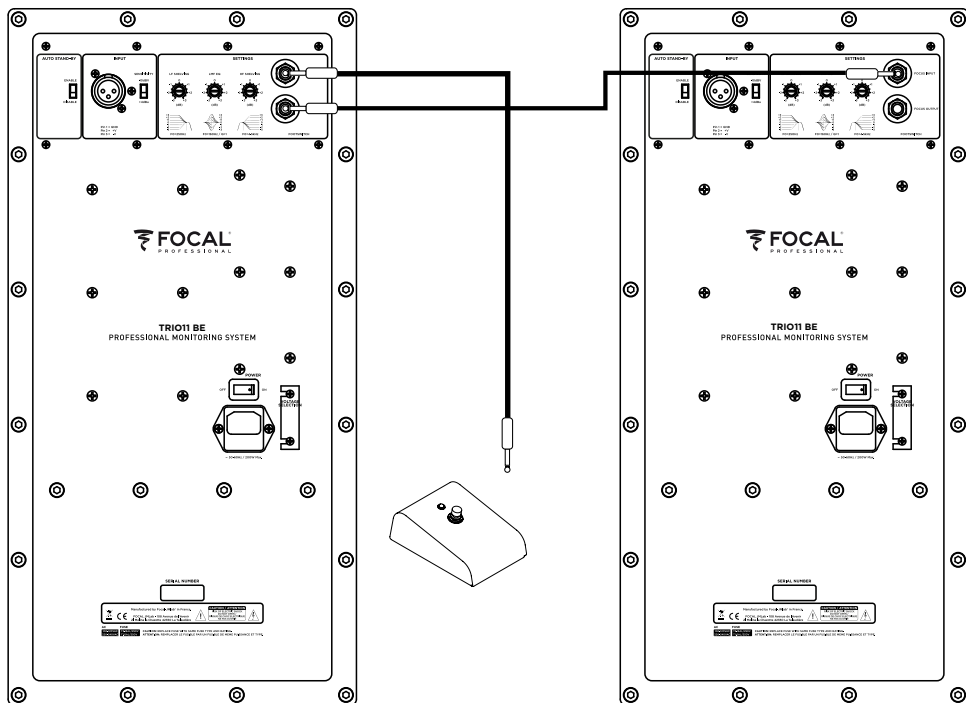

TRIO11 BE™

取扱説明書

58

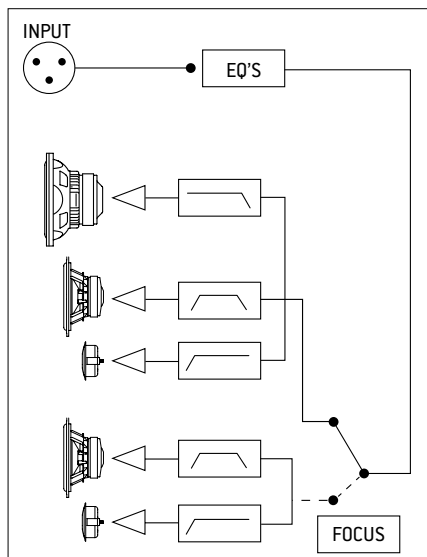

> Trio11 Be FOCUS mode diagram.

8 - ON/OFF

パワーON/OFFスイッチ

9 - ボルテージセレクター

動作電圧を切り替えます。日本国への輸入モデルは電圧 115V 仕様となっていますが、検品は100Vにて行っております。ACコードは必ず、付属の物をご使用ください。

10 - POWER SOCKET

付属の電源ケーブルを接続します

11 - FUSE HOUSING

ヒューズ用のソケットです。設定された電圧に適合したヒューズを使用する必要があります。日本国内向けに100V仕様のソケットが入っています。

12 - ネジ

ボルテージセレクター用 (9) ネジ

13 - パワー LED (フロントパネル)

POWER LEDでは次の3つの状況が確認できます。

- Off: 電源オフ
- Green: モニターオン
- Red: リミッターが有効

TRIO11 BE™

取扱説明書

59

14 - フォーカス LED (フロントパネル)

FOCUS LEDでは次の3つの状況が確認できます。

- Off: standbyモードまたは3-ウェイモード
- Green: FOCUSモードで動作中
- Red: ヒートプロテクションが有効

15 - AUTO STAND-BY (自動スタンバイ)

Trio11 Be モニタースピーカーにはスタンバイモードが装備されており、必要に応じて無効にすることができます。工場出荷時、スピーカーは「ENABLE」ポジションに設定されており、自動スタンバイが有効となっています。このモードでは、スピーカーの電源を入れると、スタンバイモードが有効になります。スタンバイモードを終了するには、オーディオソースの音量を徐々に上げてオーディオ信号をスピーカーに入力します。また、約15分間オーディオ信号が入力されない場合には、スピーカーは自動的にスタンバイモードになります。スタンバイモードでの消費電力は0.5W未満です。

この自動スタンバイは、「AUTO STAND-BY」スイッチを「DISABLE」ポジションに設定することにより無効にすることができます。「DISABLE」ポジションの場合は、「ON-OFF (オン・オフ)」スイッチを「ON (オン)」ポジションにすると同時に、スピーカーは常に電源が入った状態となります。

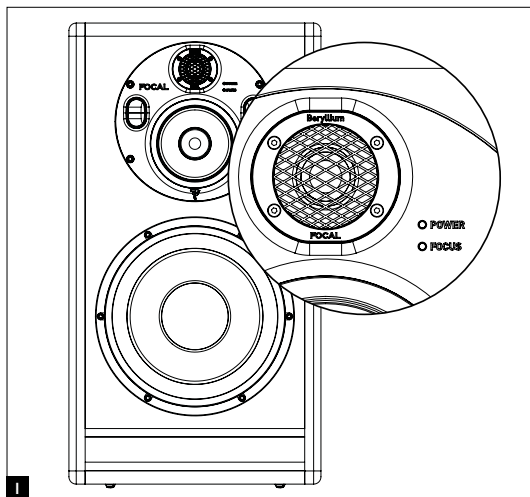

> Trio11 Be スピーカーの状態

	カラー	状態	対処
POWER DEL	Illuminated green	Monitor ON	-
	Illuminated red	リミッターが有効	ソースのボリュームを下げてください
FOCUS DEL	OFF	standbyモードまたは3-wayモード	オーディオ信号を流してください または フットスイッチを踏むとFOCUSモードになります。
	Illuminated green	FOCUSモードが有効	フットスイッチを踏むと3-wayモードになります。
	Illuminated red	ヒートプロテクションが有効	モニターのボリュームを下げてください

TRIO11 BE™

取扱説明書

60

Performance		
• Frequency response	3-way mode	30Hz - 40kHz (+/- 3dB)
	2-way mode (Focus)	90Hz - 20kHz (+/- 3dB)
• SPL maximum	3-way mode	118dB SPL (peak at 1m)
	2-way mode (Focus)	105dB SPL (peak at 1m)

Electronics		
• Inputs	Type /Impedance Connectors Sensitivity	Electronically balanced / 10 KOhms XLR Adjustable, +4dBu ou -10dBv
• Bass		300W, class G
• Midrange		150W, class G
• Treble		100W, class AB
• Power supply	Mains voltage	230V (class T fuse 1.6A fuse rating) - 115V (class T fuse 3.5 A fuse rating)
	Wiring	Detachable IEC power cable
• Indicators and controls	Rear panel	Input sensitivity selector (+4dBu/-10dBV) Low frequency shelving (+/- 3dB from 35 to 250Hz) High frequency shelving (+/- 3dB from 4.5 to 40kHz) EQ low-mid frequencies (+/- 3dB at 160Hz, Q factor = 1) FOCUS input / FOCUS output
• LED		Focus mode on, audio clipping and protection indicated by LED on front panel

Transducers	
• Subwoofer	10W96701D 10-inch Focal speaker driver with W composite sandwich cone
• Medium	5W04701 5-inch Focal driver with W composite sandwich cone
• Tweeter	TB872, 1-inch Focal pure Beryllium inverted dome tweeter

Cabinet	
• Structure	21mm and 30mm (0.82" and 1.2") reinforced panels
• Dimensions including 4 rubber feet (HxWxD)	25" x 13.6" x 17.7" (635 x 345 x 450mm)
• Weight	82.2 lbs (37.3 kg)

يجب قراءة هذا الدليل قبل الاستعمال!
تعليمات هامة تتعلق بالسلامة!



	<p style="text-align: center;">CAUTION RISK OF ELECTRIC SHOCK DO NOT OPEN</p>	
<p>الهدف من علامة التحجب الموجودة في مثلث متساوي الأضلاع هو تنبيه المستخدم لوجود تعليمات مهمة مذكورة في كتيب التعليمات و متعلقة بتشغيل الجهاز وصيانتة.</p>	<p>انتبه: من أجل تجنب أية صدمة كهربائية، لا تقم بنزع الغطاء (أو الخلف) لهذا الجهاز. لا يمكن استبدال الأجزاء بواسطة المستخدم. للصيانة أو الإصلاح، برجاء الاتصال بشخص مؤهل.</p>	<p>الهدف من علامة التحجب الموجودة في مثلث متساوي الأضلاع هو تنبيه المستخدم لوجود تعليمات مهمة مذكورة في كتيب التعليمات و متعلقة بتشغيل الجهاز وصيانتة.</p>
<p>21. عند الحاجة إلى استبدال مكونات، تأكد أن فني الصيانة يستخدم المكونات المحددة من قبل الشركة المصنعة أو التي لها نفس خصائص القطعة الأصلية. المكونات غير المطابقة يمكن أن تسبب حرائق أو صدمات كهربائية أو مخاطر أخرى.</p> <p>22. بعد إجراء أية عملية صيانة أو إصلاح في الجهاز، اطلب من فني الصيانة إجراء اختبارات من أجل التحقق أن المنتج يعمل بأمان.</p> <p>23. يجب تركيب الجهاز فقط على الحائط أو السقف إذا كانت الشركة المصنعة توفر ذلك.</p> <p>24. مفتاح التحويل ON/OFF الموجود خلف الجهاز غير جهاز فصل التيار. وينصح فصل الكهرباء عن الجهاز يجب أن يظل وصول المستخدم إليه متاحاً دائماً.</p> <p>25. من أجل تجنب حدوث أي ضرر محتمل للسمع، لا تستمع لمكبرات الصوت على مستوى صوت عالٍ لمدة طويلة.</p> <p>سماع مكبرات الصوت وهي تصدر صوتاً شديداً يمكن أن يتلف أذن المستخدم ويتسبب في حدوث اضطرابات سمعية (صمم مؤقت أو دائم، طنين بالأذن، تهيؤات سماع ضوضاء، احتداد السمع).</p> <p>تعريض الأذنين لمستوى صوت زائد عن الحد (أعلى من 85 ديسيبل) لأكثر من ساعة يمكن أن يتلف حاسة السمع بشكل لا رجعة فيه.</p> <p>(CEI 60417-6044)</p>	<p>13. افصل الجهاز في حالة العاصفة أو عند عدم استخدام الجهاز لفترات طويلة.</p> <p>14. يجب إجراء جميع أعمال الصيانة بمعرفة شخص مؤهل. تكون الصيانة ضرورية عقب حدوث أي تلف للجهاز، مثل تلف الكابيل أو قابس الكهرباء أو انسكاب سائل أو دخول أشياء داخل الجهاز أو التعرض للمطر أو للرطوبة أو التشغيل السئ أو سقوط الجهاز.</p> <p>15. يجب توصيل هذا الجهاز فقط بنوع التيار المبين على الملصق الموجود على الجهاز. في حالة عدم التأكد من نوع التيار الكهربائي في منزلك، استشر البائع أو موزع الكهرباء الخاص بك. بالنسبة للأجهزة المعدة لكي تستخدم بطارية أو أي مصدر طاقة آخر، ارجع إلى دليل الاستخدام.</p> <p>16. لا تستخدم هذا الجهاز في الأجواء الاستوائية.</p> <p>17. لا تستخدم هذا الجهاز في مناطق مرتفعة عن سطح البحر بأكثر من 2000 م.</p> <p>18. لا تفرط في التحميل على مقيس الحائط أو أسلاك التمديد أو المشترك. يمكن أن ينتج عن ذلك حرائق أو صدمات كهربائية.</p> <p>19. لا تقم مطلقاً بإدخال أي شيء من قيوب التهوية في الجهاز. يمكن أن تتلامس مع المكونات المعرضة لجهد عالٍ أو حدوث تماس وبالتالي يسبب حريقاً أو صدمة كهربائية. لا تقم مطلقاً بصب سائل على الجهاز.</p> <p>20. لا تحاول إصلاح هذا الجهاز بنفسك، فتح هذا الجهاز يمكن أن يعرضك لجهد كهربائي أو لمخاطر أخرى. لإجراء أية أعمال صيانة، اتصل بشخص مؤهل.</p>	<p>1. اقرأ هذه التعليمات.</p> <p>2. احتفظ بهذه التعليمات.</p> <p>3. انظر للتحذيرات بعين الاعتبار.</p> <p>4. اتبع كل التعليمات.</p> <p>5. خطر الصدمة الكهربائية. لا تفتح. لا يتم التعريض للماء أو الرطوبة.</p> <p>6. نظف فقط باستخدام قطعة قماش جافة.</p> <p>7. لا تقم بسد أية فتحة تهوية.</p> <p>قم بتركيب الجهاز حسب تعليمات الشركة المصنعة. اترك مسافة 5 سم على الأقل حول الجهاز من أجل التهوية الجيدة.</p> <p>8. لا تقم بتركيب الجهاز على مقربة من مصدر حرارة مثل المدفأة أو البوتاجاز أو فتحة تنفثة أو أي جهاز آخر (بما في ذلك مكبرات الصوت) التي تشتت الحرارة.</p> <p>9. راجع تعليمات السلامة الخاصة بكابيل الكهرباء. ينتمي هذا المنتج إلى الأجهزة من الفئة 1. قم بتوصيل الجهاز فقط باستخدام مقيس الطاقة المتباع والذي يشمل توصيل بالطرف الأرضي. يجب توصيل الجهاز بقياس مزود بوصلة تأريض للحماية.</p> <p>10. تأكد أن كابل الطاقة لا يمكن دهنه بالأقدام أو سحقه أو الضغط عليه. يجب الانتباه بشكل خاص لكابيل الطاقة ولتوصيل السلك بالجهاز.</p> <p>11. لا تستخدم إلا قطع الغيار التي توصي بها الشركة المصنعة.</p> <p>12. لا تستخدم إلا أجهزة المناولة أو الحوامل أو الحوامل ثلاثية القوائم أو الدعائم أو المناضد التي توصي بها الشركة المصنعة أو تلك المباعة مع الجهاز. عند استخدام ترولي، يجب توخي المزيد من الحذر أثناء نقل كل من الترولي/ الجهاز لتجنب أية إصابات بسبب الانقلاب.</p>

Pour validation de la garantie Focal-JMLab,
il est maintenant possible d'enregistrer son produit en ligne : www.focal.com/garantie



شروط الضمان

في حالة حدوث مشكلات، اتصل بوكيل شركة Focal الخاص بك . بالنسبة لفرنسا، فإن مدة ضمان منتجات شركة Focal هي سنتان من تاريخ الشراء، غير قابلة للتحويل إلى شخص آخر في حالة إعادة البيع. في حالة وجود منتجات بها عيوب، فيجب إرسالها على نفقتك الخاصة داخل عبواتها الأصلية إلى الوكيل، والذي سيقوم بمعاينة المنتج وتحديد طبيعة العطل. إذا كان المنتج لا يزال داخل مدة الضمان، فسيتم إرجاع المنتج أو استبداله من خلال "النقل بدون رسوم". و خلاف ذلك، فإنه سيتم اقتراح تقدير ثمن الإصلاح. لا يغطي الضمان الأضرار الناتجة عن سوء الاستخدام أو عن التوصيل الخاطئ (مثل احتراق الوشيعية المتحركة...).

يغطي الضمان منتجات شركة Focal خارج فرنسا، حيث يتم تعيين شروط الضمان محليًا من طرف الموزع الرسمي Focal-JMLab لكل دولة، وفقًا للقوانين المعمول بها في الإقليم المعني.

محتوى العلبة

يُباع مكبر الصوت مصحوبًا بالعناصر التالية (بخلاف الكتيب الحالي):

- 1 كابل الكهرباء
- 4 أوتاد مطاطية
- 1 مفتاح أن رقم 4
- 1 بطاقة ضمان
- 2 شبكة حماية

تأكد من وجود كل هذه العناصر وأخرج كافة الملحقات من الكرتون. حتى لا يحدث تلف للمنتجات أثناء إخراجها من العبوة، برجا مراعاة المراحل التالية: افتح أغطية الكرتون تمامًا، واتنّبها على الجوانب. انزع الحماية العلوية. ارفع مكبر الصوت بحرص. تحقق من عدم وجود أي علامات تلف على العلبة. وإذا كانت متضررة، فيجب إخطار شركة النقل والمورد. من المهم الاحتفاظ بالعبوة في حالة جيدة لإمكانية استخدامها مستقبلاً.

التوصيات

نود أن نشير إلى أنه يمكن لمنتجاتك إحداث ضغط صوتي عالٍ، لا سيما عند الضبط 5.1. بما أن مستوى التشويش منخفض ومستوى إرهاق المستخدم قليل، فليس من السهل دائمًا إدراك ضغط الصوت الفعلي. تذكر أن التعرض لمستويات صوتية عالية بعد مدة معينة يمكن أن يؤدي إلى فقدان السمع بشكل لا رجعة فيه.

البداية السريع:

1. قبل القيام بأي شيء، تحقق أن مكبرات الصوت ومصدر الصوت (وحدة التحكم، ...) في وضع إيقاف التشغيل وأن كل الإعدادات الموجودة في الجزء الخلفي من مكبرات الصوت في وضع 0.
2. قم بتوصيل الإشارة الصوتية القادمة من المصدر إلى مكبرات الصوت، باستخدام المدخل XLR.
3. تأكد أن التيار الكهربائي المستخدم والمختار صحيح، وفقاً لشدة التيار الكهربائي المختارة بواسطة زر الاختيار، وتحقق أيضاً (واستبدله إذا لزم الأمر) من المنصهر، وتعتمد شدة الأمبير الخاصة به على التيار المستخدم (انظر خصائص المنصهر في جدول المواصفات). يجب توصيل السماعة بمقيس كهربائي مؤرض باستخدام كابل الطاقة المباح. انظر صفحة 28 لمزيد من المعلومات.
4. قم بتوصيل مصدر الصوت بالكهرباء وتأكد أن مستوى إخراج مصدر الصوت المتصل بمكبر الصوت عند مستوى ∞ أو عند مستوى منخفض جداً.
5. قم بتوصيل مكبرات الصوت بالتيار. مكبرات الصوت الآن على وضع "الاستعداد".
6. قم بزيادة مستوى مصدر الصوت حتى اكتشاف مكبرات الصوت للإشارة من أجل أن تنتقل تلقائياً إلى وضع "التشغيل".

بعد توصيل مكبرات الصوت بالتيار الكهربائي، وبعد التنقل التلقائي لوضع الاستعداد، تنتقل دائرة اكتشاف الإشارة الصوتية الموجودة في مكبر الصوت تلقائياً من وضع "الاستعداد" إلى وضع "التشغيل" بعد عدة نواح. يمكنك اختبار إلغاء تنشيط وضع الاستعداد هذا (انظر صفحة 29 لمزيد من المعلومات بشأن هذه الوظيفة).



7. عند الانتهاء من التسجيل أو مزج الأصوات أو عمل النسخة الأصلية، ننصحك بإيقاف تشغيل الأجهزة بالترتيب التالي:
 - أ. إيقاف مكبرات الصوت
 - ب. إيقاف تشغيل مصادر الصوت

Trio11 Be

مكبر الصوت Trio11 Be هو مكبر صوت مهني للتحكم عن قرب يدمج سماعتين داخل نفس الصندوق. يتكون Trio11 Be من مكبر صوت 10 بوصات بغشاء شظيرة مركب "W"، ومكبر صوت منخفض التردد 5 بوصات بغشاء شظيرة مركب "W"، ومكبر عالي التردد 1 بوصة ذي قبة مقبولة من البريليوم الخالص مجهزة بشبكة حماية. مهمة هذه الشبكة هي حماية مكبر الصوت عالي التردد. تم عمل جهاز الموالفة الصوتية لـ Trio11 Be مع الشبكة المركبة على مكبر الصوت عالي التردد. من أجل ضمان أفضل أداء لمكبر الصوت Trio11 Be وكذلك توفير أفضل مستوى حماية، لا تنزع الشبكة.

في وضع الـ 3 قنوات، يوفر مكبر الصوت استجابة في تردد من 30 هرتز إلى 40 كيلو هرتز (+/- 3 ديسيبل) و 40 هرتز إلى 20 كيلو هرتز (+/- 1 ديسيبل). السماعة الثانية هي سماعة 2 قناة (مكبر الصوت المنخفض 5 بوصات ومكبر الصوت عالي التردد هما الشيطان فقط). توفر هذه السماعة استجابة بتردد من 90 هرتز إلى 20 كيلو هرتز (+/- 3 ديسيبل) وتبدو مفيدة جداً للتحقق من جودة نقل مزج الأصوات الذي تقوم به الأنظمة التي توفر استجابة للتردد المحدود في الصوت الجيبر. يتم الوصول إلى هذه الوظيفة عن طريق دواسة تحكم من نوع مفتاح يُشغَّل بالقدم كمفتاح قطع (انظر صفحة 28).

السماعة Trio11 Be مزودة بثلاثة مضخمات صوت داخلية:

- 1 300 × واط يغذي مكبر الصوت 10 بوصات
- 1 150 × واط يغذي مكبر الصوت منخفض التردد 5 بوصات
- 1 100 × واط يغذي مكبر الصوت عالي التردد 1 بوصة

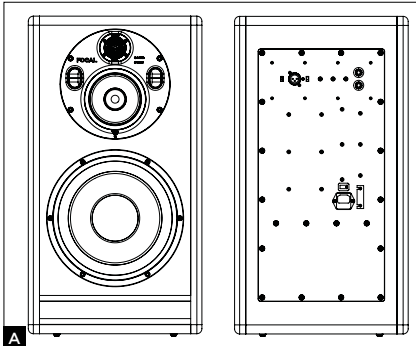

التغذية بالتيار الكهربائي

يجب توصيل الأجهزة بمقبس كهربائي مؤرض باستخدام كابل الطاقة المزود.



تحديد الموضع

مكبرات الصوت Trio11 Be هي مكبرات صوت يتم التحكم فيها عن قرب ويجب وضعها على مسافة بين 1.5 و 4 أمتار من المستمع، وموجهة ناحيته. يمكن وضعها بشكل مثالي أعلى وحدة مزج الأصوات أو وضعها على قوائم مناسبة؛ مع العلم أنه في جميع الحالات يوصى بشدة أن يكون ارتفاع مكبر الصوت عالي التردد قريباً نسبياً من ارتفاع أذني المستمع.

وضع الأوتاد المطاطية

يُباع مع سماعات Trio11 Be 4 أوتاد مطاطية تتيح فصل مكبر الصوت عن حامله (شرائط وحدة التحكم، القائمة، ...). ننصحكم بوضع القوائم مع المحافظة على أقصى فاصل بين هذه القوائم وفقاً لمقاسات الحامل (شكل B).

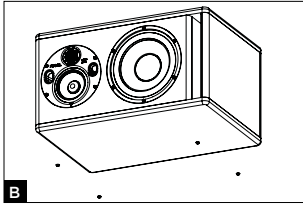

توجيه قرص الصوت المتوسط/ مكبر الصوت عالي التردد

يتيح قرص الصوت المتوسط/ مكبر الصوت عالي التردد الخاص بالسماعة Trio11 Be إمكانية الدوران 360 درجة بزيادات تبلغ 90 درجة. يتيح هذا تحسين ضبط السماعة وفقاً للغرفة ولاشترطات التركيب.

الإجراءات التي نتبناها لتوجيه قرص الصوت المتوسط/ مكبر الصوت عالي التردد

1. اسحب البراغي الأربعة باستخدام مفتاح ألن رقم 4. (شكل C).
2. أخرج قرص الصوت في حدود 10 سم بإمالاته (شكل D).
3. قم بلف قرص الصوت عن طريق الفتحات حتى تصل إلى الوضع المطلوب. تحقق أن ولائج التثبيت تحاذي الثقوب الموجودة على قرص الصوت، بحيث تضمن محاذاة تامة بين البراغي/ الثقوب الموجودة على قرص الصوت وقرص الصوت / ولائج التثبيت (شكل E).
4. من أجل تركيب جيد لمكبر الصوت البوق، لا بد من مراعاة النقاط الـ 3 التالية
 - 4.1. ضع البوق، ضع البراغي الأربعة واربطهم باليد مع مراعاة الشد على شكل متصالب كما هو مبين في الرسم التخطيطي المقابل (شكل F).
 - 4.2. اربط البراغي بشكل متصالب. اضبط مفك البراغي الكهربائي على سرعة منخفضة.
 - 4.3. اربط البراغي من جديد بشكل متصالب. اضبط مفك البراغي الكهربائي على سرعة أكبر. ثم تأكد أن البراغي مربوطة جيداً.
5. فتكون السماعة جاهزة للاستخدام.

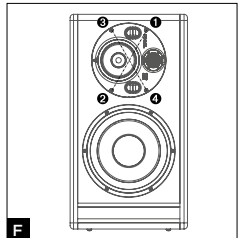
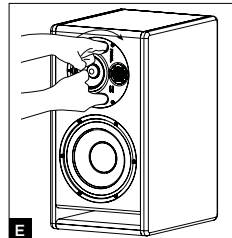
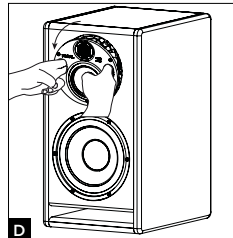
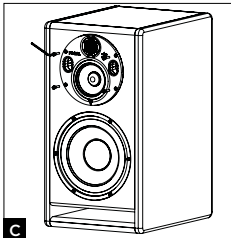

تحديد موضع الاستيريو

نحن نوصي بوضع مكبرات الصوت بحيث تكوّن مثلث متساوي الأضلاع. وبما أن الزوايا الثلاثة تتكون من موضع الاستماع ومكبر الصوت الأيمن ومكبر الصوت الأيسر (شكل G)، فإن مكبر الصوت عالي التردد ذا قبة مقلوبة من البريليوم الخالص يوفر ميزة كبيرة: توجيه محدود جدًا. في إطار الاستماع على مسافة أقل من 1.5 متر، يوصى بتوسيع صورة الاستيريو بأن تُباعَد بين السماعات بمسافة من 1.8 متر إلى 2 متر (المسافة بين مكبر الصوت ومكبر الصوت الأخرى)، بحيث توازن بين شروط الدمج ودقة العمل. عند الحاجة، قم بوضع مكبرات الصوت عالية التردد للخارج، بحيث تزيد من سعة صورة الاستيريو.

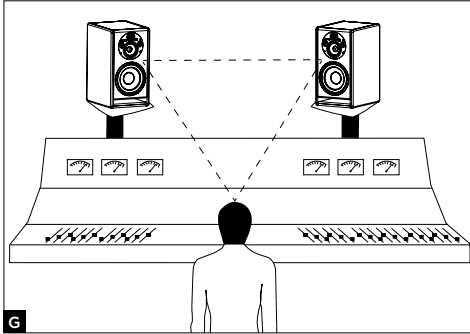

G

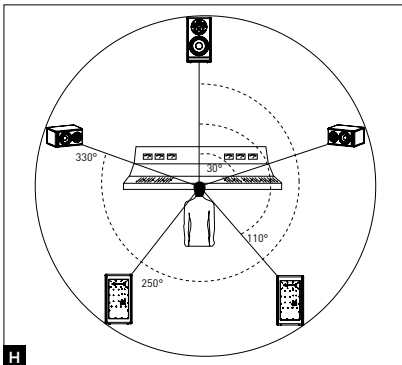
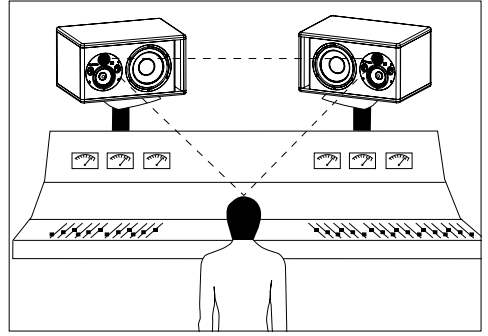
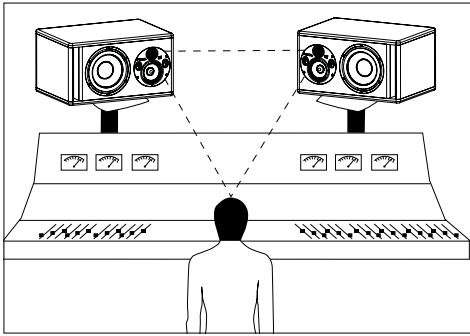

H

تحديد موضع القنوات المتعددة

في إطار التركيب 5.1 نوصيك بوضع مكبرات الصوت على دائرة، بحيث تكون مكبرات الصوت متساوية البعد عن نقطة الاستماع. يتم وضع القناة الرئيسية على صفر درجة، والقناة الأمامية اليمنى على 30 درجة، والقناة الخلفية اليمنى على 110 درجة، والقناة الخلفية اليسرى على 250 درجة والقناة الأمامية اليسرى على 330 درجة (شكل H).

الترويض

محولات الطاقة المستخدمة في مكبرات الصوت Trio11 Be هي عبارة عن مكونات ميكانيكية معقدة تتطلب وقتًا معينًا لتتكيف حتى تعمل بأفضل مستوى لها وتتأقلم مع درجة الحرارة والرطوبة داخل بيئة الاستماع. تختلف هذه الفترة حسب الظروف التي تمت مواجهتها ويمكن أن تمتد لعدة أسابيع. تجنب الاستماع لمكبرات الصوت على مستوى مرتفع خلال الساعات الأولى. من أجل تسريع العملية، ننصحكم بتشغيل مختلف الأجهزة لمدة عشرين ساعة تقريبًا على مستوى متوسط، على برامج موسيقية غنية بالترددات المنخفضة. وما إن تستقر كل خصائص محولات الطاقة، سوف تتمكن من الاستماع بأداء مكبرات Focal الخاصة بك لأقصى درجة.

الضبط والتوصيل

1 - مدخل INPUT

ينصح المقياس XLR توصيل مصدر إشارة متناظرة ويستخدم رسمًا بيانيًا لتوصيل الكابلات بشكل قياسي:

بنز 1 = الكتلة (التدريج)

بنز 2 = النقطة الساخنة (إشارة داخل الموجة)

بنز 3 = النقطة الباردة (إشارة خارج الموجة)

2 - حساسية الإدخال INPUT SENSITIVITY

ينصح زر الاختيار هذا تعديل حساسية الدخول للسماعة وفقًا لمصدر الصوت (وحدة مزج أصوات، بطاقة صوت، ...). إذا كان مصدر الصوت الموصول ينقل إشارة صوتية عن طريق مخرج لا متناظر، ينبغي لك ضبط حساسية الدخول للسماعة على 10- ديسيبل فولت. إذا كانت الإشارة الصوتية المنقولة عن طريق مخرج متناظر، ينبغي لك ضبط حساسية الدخول للسماعة على +4 dBu.

3 - LF SHELVEING

ينصح مقياس الجهد LF SHELVEING تنشيط أو عدم تنشيط تصحيح مستوى الصوت الأقل من 250 هرتز. يُنصح بضبط مقياس الجهد LF SHELVEING على +2 ديسيبل عندما تكون الخصائص السمعية لمكان الاستماع تخفف بشكل طبيعي من نطاق هذا التردد. يُنصح بضبط مقياس الجهد LF SHELVEING على 0 ديسيبل عندما يكون مكان الاستماع محايد من الناحية الصوتية. يُنصح بضبط مقياس الجهد LF SHELVEING على -2 ديسيبل عندما تكون مكبرات الصوت موضوعة على مقربة من حائط أو زاوية.

4 - LMF EQ

ينصح مقياس الجهد هذا ضبط مستوى الترددات المنخفضة. التردد المركزي هو 160 هرتز ومعامل Q هو 1. يتم التصحيح في نطاق من +4/-3 ديسيبل. سيكون هذا التصحيح مفيدًا جدًا إذا كانت السماعة موضوعة على شريط وحدة تحكم. تنشيط هذا الضبط سيكون من شأنه تقليل الانعكاس الناتج من وحدة التحكم.

5 - HF SHELVEING

ينصح مقياس الجهد HF SHELVEING تنشيط أو عدم تنشيط تصحيح مستوى الصوت ابتداءً 4.5 كيلو هرتز. يُنصح بالضبط على +2 ديسيبل عندما تكون الخصائص السمعية لمكان الاستماع تخفف بشكل طبيعي من نطاق هذا التردد (بيئة مكتومة). يُنصح بالضبط على 0 عندما يكون مكان الاستماع محايد من الناحية الصوتية. يُنصح بالضبط على -2 أو -3 ديسيبل عندما تكون الخصائص السمعية لمكان الاستماع تزيد بشكل طبيعي من نطاق هذا التردد (البيئة اللامعة).

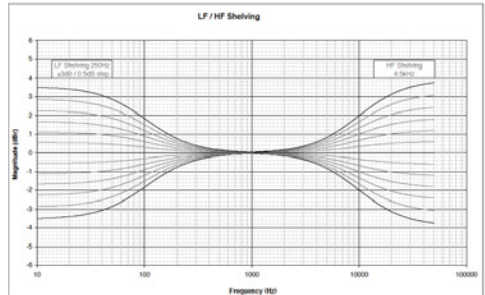
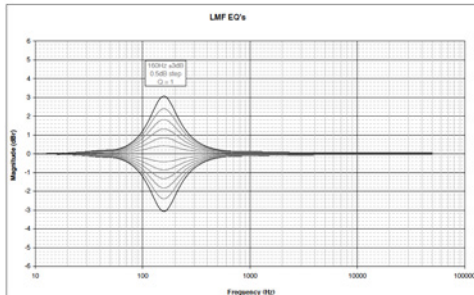

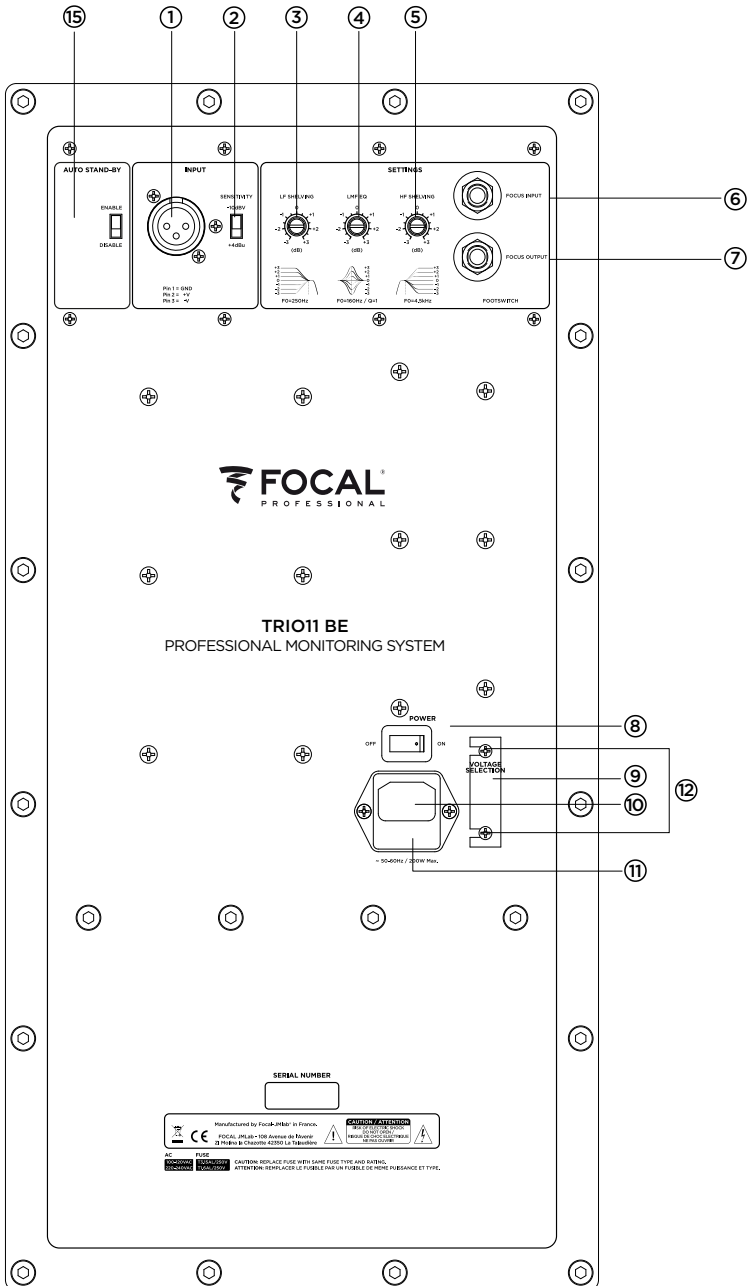

وضع FOCUS

6 - مدخل INPUT

مدخل مخصص لتوصيل دواصة تحكم من نوع مفتاح يُشغّل بالقدم كمفتاح قطع، أو لاستقبال الإشارة المنقولة من المخرج (OUTPUT) في الوضع FOCUS لمكبر صوت Trio11 Be.

7 - المخرج OUTPUT

مخرج مخصص لتوصيل مكبر الصوت Trio11 Be بمكبر صوت آخر Trio11 Be.

يُرجى استعمال كابل من نوع الآلات المزود بعدد 2 مقيس أحادي 6,35 مم لتوصيل بدال التحكم بمكبر Trio11 Be، وكذلك لضمان الربط بين اثنين من مكبرات الصوت Trio11 Be.

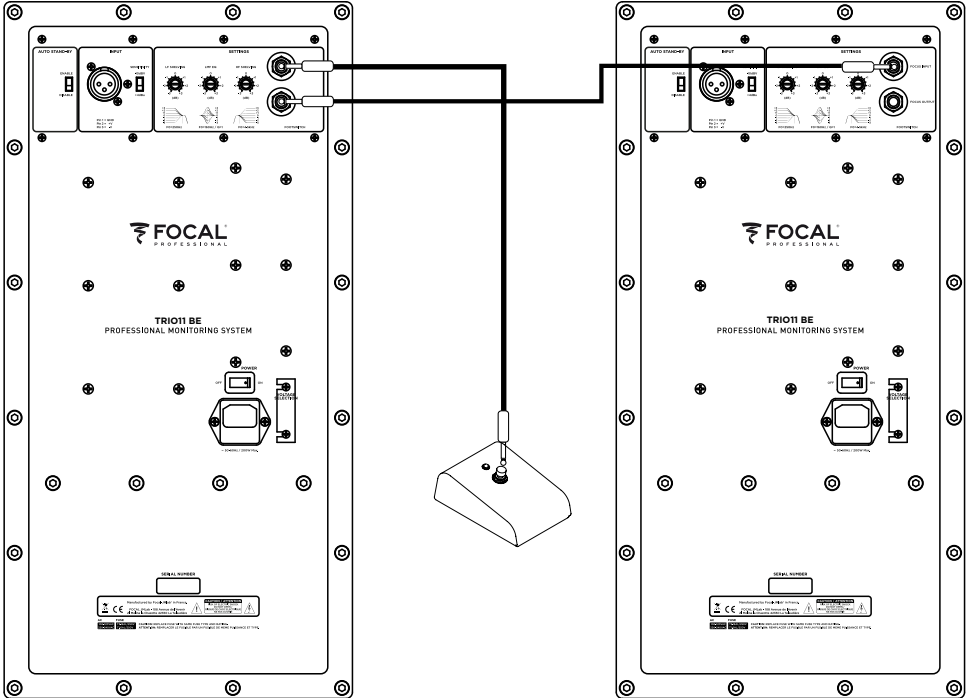

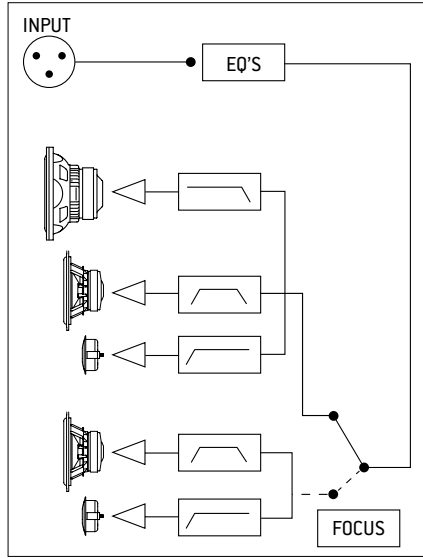

> الرسم البياني لوضع FOCUS
.Trio11 Be

8 - التشغيل/ الإيقاف ON/OFF

يسمح زر الاختيار ON/OFF بتوصيل الكهرياء لمضخمات الصوت الداخلية أو فصلها عن التيار.

9 - اختيار الجهد الكهربائي

يتيح هذا الضبط بواسطة الزر الانزلاقي اختيار شدة التيار المتناسب مع شدة التيار في الدولة. هناك خياران متاحان: 115 فولت أو 230 فولت. إذا كان لا بد من تغيير شدة التيار، قم بالخطوات التالية:

1. أوقف السماعة واسحب كابل التيار من السماعة
2. بالاستعانة بمفك براغي مسطح الرأس، اسحب المنصهر الموجود أسفل مقبس الطاقة (الصورة 11)
3. استبدال المنصهر بالنوع والقيمة المناسبين:
 - أ. 115 فولت: منصهر من نوع T، القيمة 3,15 أمبير
 - ب. 230 فولت: منصهر من نوع T، القيمة 1,6 أمبير
4. بالاستعانة بمفك براغي صليبي الرأس، قم بفك البراغي بشكل طفيف (الصورة 12) وانزع غطاء الحماية الخاص بزر اختيار شدة التيار.
5. مرر زر اختيار شدة التيار (الصورة 9) على القيمة المناسبة باستخدام مفك البراغي مسطح الرأس.
6. باستخدام مفك البراغي صليبي الرأس، ثبت غطاء الحماية الخاص بزر اختيار شدة التيار واربط البراغي قليلاً (الصورة 12).
7. أعد توصيل كابل الطاقة بمقبس الكهرياء (الصورة 10).
8. قم بتوصيل السماعة بالكهرياء باستخدام مفتاح التوصيل ON/OFF (الصورة 8).

10 - مقبس الطاقة

قم بتوصيل كابل الطاقة المُباع مع هذه القاعدة.

11 - استبدال المنصهر

يوجد هنا المنصهر الذي يتيح حماية السماعة. إذا احتاج الأمر، قم باستبداله باتباع الطريقة المبينة في البند رقم 9 - اختيار الجهد.

12 - البراغي

يقوم البرغيان بحماية الوصول إلى زر اختيار الجهد (الصورة 9)

13 - DEL POWER (اللوحة الأمامية)

زر الـ DEL POWER له ثلاث حالات ممكنة:

- متوقف: لا يوجد تيار كهربائي للسماعة في وضع الـ OFF
- أخضر: السماعة موصولة بالكهرياء
- أحمر: المُحدد مُفعل

14 - DEL FOCUS (اللوحة الأمامية)

زر الـ DEL FOCUS له ثلاث حالات ممكنة:

- متوقف: السماعة في وضع الاستعداد أو نشطة في وضع القنوات الثلاثة

- أخضر: السماعة في وضع FOCUS

- أحمر: السماعة في حالة الحماية من الحرارة

15 - AUTO STAND-BY

السماعات Trio11 Be مزودة بوضع "الاستعداد" الذي يمكن تعطيله عند الحاجة. عند خروج السماعات من المصنع، تكون مضبوطة على وضع "ENABLE". وهكذا يكون وضع الاستعداد نشطاً. عندما تقوم بتشغيل السماعات، يكون وضع "الاستعداد" نشطاً. للخروج من وضع "الاستعداد"، أرسل إشارة صوتية إلى السماعة مع زيادة مستوى الصوت تدريجياً من مصدر الصوت. بعد حوالي 15 دقيقة دون تلقي إشارة صوتية، تدخل السماعات تلقائياً في وضع "الاستعداد". في وضع الاستعداد، يكون استهلاك الكهرباء أقل من 0,5 واط.

يمكن إيقاف الانتقال التلقائي لوضع الاستعداد. للقيام بهذا، ضع زر الاختيار على الوضع "DISABLE". في وضع "DISABLE"، تكون مكبرات الصوت موصولة دائماً بالكهرباء، وذلك بعد تفعيل زر التبديل "ON/OFF" على الوضع "ON".

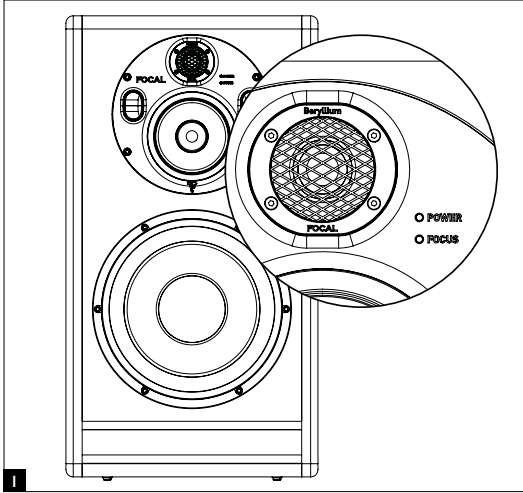

< حالة مكبر الصوت Trio11 Be

الحل	الحالة	اللون	
-	السماعة موصولة بالكهرباء	أخضر	DEL POWER
قلل مستوى الصوت	المُحدّد نشط	أحمر	
السماعة 3 قنوات نشطة أو في وضع الاستعداد	أرسل إشارة موسيقية للخروج من وضع الاستعداد	متوقف	DEL FOCUS
وضع السماعة في وضع الاستعداد في وضع FOCUS	أو اضغط على المفتاح الذي يعمل بالقدم للانتقال إلى وضع FOCUS		
وضع FOCUS نشط	اضغط على المفتاح الذي يعمل بالقدم للانتقال إلى وضع 3 قنوات	أخضر	
حماية حرارية	قلل مستوى الصوت	أحمر	

الأداء	
30 هرتز - 40 كيلو هرتز (+/- 3 ديسيبل)	وضع 3 قنوات
90 هرتز - 20 كيلو هرتز (+/- 3 ديسيبل)	وضع 2 قناة (Focus)
118 ديسيبل ضغط الصوت الأعلى SPL (الذروة على 1 متر)	وضع 3 قنوات
105 ديسيبل ضغط الصوت الأعلى SPL (الذروة على 1 متر)	وضع 2 قناة (Focus)

القسم الإلكتروني	
المدخل	النوع/ المقاومة الكهربائية الموصلات الحساسية
	تتناظر إلكتروني/ 10 كيلو أوم XLR قابلة للتكيف، +4 dBu أو -10 ديسيبل فولت
	300 واط، الفئة G 150 واط، الفئة G 100 واط، الفئة AB
	• جهير • متوسط • حد
	• التغذية بالكهرباء
	شدة التيار 230 فولت (منصهر T 1,6 أمبير) - 115 فولت (منصهر T 3,5 أمبير)
	التوصيل كابل تيار كهربائي CEI قابل للفصل
	عرض البيانات والتحكم
	الوجه الخلفي زر اختيار حساسية المدخل (4dBu+ / -10dB) Shelving جهير (+/- 3 ديسيبل من 35 إلى 250 هرتز) Shelving حد (+/- 3 ديسيبل من 4,5 إلى 40 كيلو هرتز) ترددات EQ منخفض - متوسط (+/- 3 ديسيبل إلى 160 هرتز، عامل الـ Q يساوي 1) مدخل FOCUS / مخرج FOCUS
	• مؤشر مضىء
	توصيل Focus بالكهرباء، وتركيب المشابك والتأمين بواسطة DEL على الوجه الأمامي.

محولات الطاقة	
10W96701D	• مكبر الصوت
مكبر صوت مقاس 25 سم بغشاء شظيرة مُركب "W"	
5W04701	• متوسط
مكبر صوت مقاس 13 سم بغشاء شظيرة مُركب "W"	
TB872	• مكبر صوت عالي التردد
مكبر الصوت عالي التردد مقاس 25 مم ذو قبة مقلوّبة من البريليوم الخالص	

الصندوق	
• الإثشاء	ألواح 21 مم و 30 مم مع دعائم داخلية
• المقاسات مع 4 أوتاد مطاطية (الارتفاع ؛ الطول × العمق)	450 × 345 × 635 مم
• الوزن	37,3 كجم



Élimination correcte de ce produit.

Ce marquage indique que ce produit ne doit pas être éliminé avec les autres déchets ménagers au sein de l'UE. Par mesure de prévention pour l'environnement et pour la santé humaine, veuillez le recycler de manière responsable, pour favoriser la réutilisation des ressources matérielles. Pour retourner votre appareil usé, veuillez utiliser les systèmes de retour et de collecte ou contactez le détaillant chez lequel le produit a été acheté. Celui-ci pourra procéder au recyclage du produit en toute sécurité



Correct elimination of this product.

This marking indicates that within the EU this product should not be disposed of with other household wastes. To prevent any risk to the environment or human health, please recycle them responsibly to encourage the reuse of material resources. To return your used device, please use the return and collection systems available, or contact the retailer where you purchased the product. They can recycle this product safely.



Ordnungsgemäße Entsorgung des Produkts.

Diese Kennzeichnung weist darauf hin, dass dieses Produkt innerhalb der EU nicht mit anderen Haushaltsabfällen entsorgt werden darf.

Als Präventivmaßnahme für die Umwelt und die menschliche Gesundheit muss auf eine verantwortungsbewusste Wiederverwertung zur Förderung der Wiederverwendung von materiellen Ressourcen geachtet werden. Für die Rückgabe von Gebrauchsgütern verwenden Sie bitte zur Verfügung stehende Rückgabe- und Recyclingsysteme oder wenden Sie sich an den Händler, bei dem Sie das Produkt erworben haben. Letzterer kann das Gerät sicher dem Wertstoffkreislauf zuführen.



Eliminación correcta de este producto.

Este símbolo indica que este producto no debe eliminarse con el resto de residuos domésticos dentro de la UE. Con el objetivo de proteger el medioambiente y la salud pública, recicle de forma responsable para favorecer la reutilización de los recursos materiales. Para devolver su aparato usado, utilice los sistemas de devolución y recogida o póngase en contacto con el vendedor del producto. Este podrá proceder al reciclaje del producto de forma totalmente segura.



Corretto smaltimento di questo prodotto.

Questa marcatura indica che, nell'UE, questo prodotto non deve essere smaltito insieme agli altri rifiuti domestici. A titolo preventivo per l'ambiente e la salute, deve essere riciclato in modo responsabile per favorire il riutilizzo delle risorse materiali. Per mandare indietro l'apparecchio usato, si prega di utilizzare il sistema di reso e raccolta o di contattare il rivenditore da cui è stato acquistato il prodotto, il quale potrà procedere a riciclare il prodotto in totale sicurezza.



Eliminação correta deste produto.

Esta marca indica que, na UE, este produto não deve ser eliminado com outro lixo doméstico. Como medida de prevenção para o ambiente e para a saúde humana, deve ser reciclado de modo responsável, para promover a reutilização dos recursos materiais. Para devolver o seu dispositivo usado, recorra aos sistemas de devolução e recolha ou contacte o comerciante em que o produto foi adquirido. Este poderá proceder à reciclagem do produto com toda a segurança.



Prawidlowe usuwanie produktu.

To oznaczenie informuje, że produkt nie należy usuwać wraz z innymi odpadami z gospodarstwa domowego na terenie UE. W celu ochrony środowiska i zdrowia człowieka, należy w sposób odpowiedzialny prowadzić recykling i wspierać ponowne wykorzystywanie materiałów. Aby zwrócić swoje urządzenie, należy skorzystać z systemu zwrotu i odbioru prowadzonego przez sprzedawcę detalicznego, u którego produkt został nabyty. Sprzedawca będzie w stanie w sposób bezpieczny przeprowadzić recykling produktu.



Tuotteen asianmukainen hävittäminen.

Tämä merkintä osoittaa, että EU:ssa tätä tuotetta ei saa hävittää muiden kotitalousjätteiden mukana. Kierrätä se vastuullisesti ehkäistäkseen mahdollisia vaaroja ympäristölle tai ihmisten terveydelle ja edistääksesi aineellisten voimavarojen uudelleenkäyttöä. Palauta käytetty laite käyttämällä saatavilla olevia palautus- ja keräysjärjestelmiä tai ota yhteys jälleenmyyjään, jolta ostit tuotteen. He voivat kierrättää tämän tuotteen turvallisesti.



Правильная утилизация продукта.

Данная маркировка указывает на то, что в пределах ЕС этот продукт не может утилизироваться вместе с бытовым мусором. В целях предотвращения загрязнения окружающей среды и нанесения ущерба здоровью человека утилизируйте продукт должным образом, позволяющим произвести его повторную переработку. Для того чтобы вернуть бывшее в употреблении устройство, используйте системы возврата и сбора сырья либо обратитесь в пункт розничной торговли, в котором вы приобретали продукт, для организации повторной переработки с соблюдением всех норм безопасности.



Correcte verwijdering van dit product.

Deze marking geeft aan dat dit product in de EU niet samen met ander huishoudelijk afval mag worden weggegooid. Om het milieu en de gezondheid van de mens te beschermen, dient u het product op verantwoorde wijze te recyclen om hergebruik van materiële hulpbronnen te stimuleren. U kunt uw gebruikte apparaat retourneren bij een recyclepunt of milieustation, of neem contact op met de winkel waar u het product hebt gekocht. Zo kan het product op verantwoorde wijze worden gerecycled.



Korrekt avlägsnande av produkten.

Denna märkning anger att produkten inte ska kasseras med annat hushållsavfall inom EU. För att förhindra skada på miljö och människors hälsa, vänligen återvinn produkten ansvarsfullt för att främja återanvändning av materialresurserna. Använd tillgängliga återlämnings- och insamlingsystem för att återlämna din använda anordning, eller kontakta återförsäljaren som du köpte produkten av. De kan återvinna produkten säkert.

SE



A termék helyes ártalmatlanítása.

Ez a jelölés azt jelzi, hogy a terméket nem szabad az EU területén az egyéb háztartási hulladékkal együtt kidobni. A lehetséges környezeti- és egészségkárosodás elkerülése érdekében kérjük, hogy a hulladékot felelősen hasznosítsa újra, ezzel segítve a nyesanyagok újrahasznosítását. A használt eszközök visszaküldéséhez használja a rendelkezésre álló visszaküldési és gyűjtőrendszereket vagy forduljon a kiskereskedőhöz, akitől a terméket vásárolta. Ők elvégzik a termék biztonságos újrahasznosítását.

HU



Pareiza, šī produkta, likvidācija.

Šis marķējums norāda, ka Eiropas Savienībā šo produktu nedrīkst izmest kopā ar citiem sadzīves atkritumiem. Lai novērstu jebkādu risku videi vai cilvēku veselībai, lūdzam nodot produktu atsevišķai pārstrādei, lai veicinātu materiālo resursu atbilstošu izmantošanu. Lai atgrieztu savu lietoto ierīci, lūdzu, izmantojiet pieejamās atpakaļnodotības un savākšanas sistēmas, vai sazinieties ar izplatītāju, no kura iegādājāties šo produktu. Tas var droši pārstrādāt šo produktu.

LV



Pravilno odlaganje tega izdelka.

Ta oznaka pomeni, da tega izdelka v EU ni dovoljeno odlagati z drugimi gospodinjstskimi odpadki. V izogibe povzročanju morebitne škode za okolje ali človeško zdravje izdelek reciklirajte odgovorno, da omogočite ponovno uporabo materiala. Če želite rabljeno napravo vrniti, jo vrnite prek sistemov za vračanje in zbiranje, ki so na voljo, ali pa se obrnite na trgovca, pri katerem ste izdelek kupili, ki bo izdelek varno recikliral.

SI



Správná likvidace tohoto výrobku.

Toto označení znamená, že výrobek v EU nelze likvidovat spolu s jiným domácím odpadem. Aby se předešlo možným škodám na životním prostředí či na lidském zdraví, výrobky zodpovědně recyklujte, podpořte tím opětovné využívání materiálů. Pro vrácení použitého výrobku využijte dostupné vratné a sběrné systémy nebo se spojte s maloobchodním prodejcem, kde jste výrobek zakoupili. Ti pak mohou výrobek bezpečně recyklovat.

CZ



Σωστή απόρριψη αυτού του προϊόντος.

Αυτή η σήμανση υποδεικνύει ότι το προϊόν αυτό δεν πρέπει να απορρίπτεται μαζί με άλλα οικιακά απορρίμματα εντός της ΕΕ. Για να αποφευχθεί τυχόν κίνδυνος για το περιβάλλον ή την ανθρώπινη υγεία, παρακαλείσθε να το ανακυκλώσετε υπεύθυνα για να προωθήσετε την επαναχρησιμοποίηση των υλικών πόρων. Για να επιστρέψετε τη μεταχειρισμένη συσκευή σας, χρησιμοποιήστε τα διαθέσιμα συστήματα επιστροφής και συλλογής ή επικοινωνήστε με το κατάστημα από το οποίο αγοράσατε το προϊόν. Αυτοί μπορούν να ανακυκλώσουν το προϊόν με ασφάλεια.

GR



Tinkamas šio gaminio šalinimas.

Šis ženklas reiškia, kad ES šalyse šio gaminio negalima išmesti su buitinėmis atliekomis. Norėdami išvengti pavojaus aplinkai arba žmonių sveikatai, atsakingai pasirūpinkite jo perdirbimu, kad pakatintumėte pakartotinį medžiagų panaudojimą. Norėdami grąžinti panaudotą prietaisą, pasinaudokite esamomis atliekų grąžinimo ir surinkimo sistemomis arba kreipkitės į pardavėją, iš kurio įsigijote gaminį. Jie gali saugiai perdirbti šį gaminį.

LT



Správná likvidácia tohto výrobku.

Toto označenie určuje, že v rámci EÚ sa tento výrobok nesmie likvidovať spolu s komunálnym odpadom z domácností. Aby sa predišlo rizikám pre životné prostredie alebo ľudské zdravie, zabezpečte ich náležitú recykláciu, čím podporíte opätovné využívanie prírodných zdrojov. Ak chcete použiť zariadenie vrátiť, využite na to dostupné systémy zberu a recyklácie odpadu alebo požiadajte o pomoc predajcu, u ktorého ste výrobok kúpili. Ten dokáže tento výrobok bezpečne recyklovať.

SK



Selle toote õige kõrvaldamine.

See märgis näitab, et ELis ei tohi seda toodet käidelda koos muude majapidamisjäätmetega. Ohu vältimiseks keskkonnale või inimeste tervisele viige need vastutustundlikult ümbertöötusse, et soodustada materjalressursside taaskasutamist. Oma kasutatud seadme tagastamiseks kasutage saadavalolevaid tagastus- ja kogumisüsteeme või võtke ühendust jäemüüjaga, kellelt te toote ostsite. Müüja võib selle toote ohutult ümbertöötusse viia.

EE



Korrekt eliminering af dette produkt.

Dette mærke indikerer, at dette produkt, i overensstemmelse med EU, ikke skal bortskaffes sammen med andet husholdningsaffald. For at undgå enhver risiko for miljøet eller menneskers sundhed, skal du genanvende det på ansvarlig vis og således fremme genbrug af materielle ressourcer. Hvis du ønsker at returnere din brugte enhed, skal du bruge de returnerings- og indsamlingssystemer, der er tilgængelige, eller kontakte forhandleren, hvor du købte produktet. De kan genbruge dette produkt på sikker vis.

DK

